







## Liebe LGB Freunde,

schon wieder ist ein Jahr vergangen. Unglaublich werden Sie sagen, wie schnell die Zeit vergeht. Und wie wenig Zeit meist für die schönen Dinge bleibt. Schöne Dinge wie die Gartenbahn. Was ist aus Ihrem Vorsatz „sich mehr Zeit nehmen für die Lieben und die eigenen Interessen“ geworden? Der neue LGB Katalog 2009/2010 lädt Sie mit einem kompletten Überblick über das LGB Sortiment dazu ein, es nicht nur bei einem Vorsatz zu belassen. Denn mit der LGB können Familien und Freunde ein Hobby zusammen betreiben, wie es sonst kaum umzusetzen ist.

Mit einem Maßstab von 1:22,5 und einer Spurweite von 45 mm begeistert die Lehmann-Groß-Bahn (LGB) durch eine Größe, die das Erlebnis der echten Bahn auch im Modell faszinierend macht. Bei einer Fahrt durch die realistische Natur des eigenen Gartens können Sie sich diese Faszination perfekt erfüllen. Aufgrund der hohen Qualität und Robustheit eignet sich die LGB für das Spiel von Groß und Klein, egal ob drinnen oder draußen – und das zu jeder Jahreszeit.

In diesem LGB Katalog finden Sie eine große Auswahl an Lokomotiven und Wagen. Von einer Dampflokomotive BR 99 der Deutschen Reichsbahn Gesellschaft bis zur modernen E-Lok BR 101 der DB. Vom historischen Personenwagen der Deutschen Reichsbahn bis zum modernen Intercity-Reisezugwagen. Parkbahnen, deren Vorbilder in Großstädten in großen Gärten oder Parks fahren, oder Straßenbahnen runden das Sortiment ab. Der Katalog enthält Gleise für den einfachen Gleiskreis bis hin zur riesigen Gartenanlage, aber auch viele andere Zubehörartikel wie Weichen, Signale, Lampen, Brücken, Figuren, ...

Weiterhin finden Sie Wissenswertes über den LGB Club mit seinen Leistungen und Vorteilen, die LGB Hauszeitschrift „Depesche“, den Kundendienst und vieles mehr. Wir wünschen Ihnen viel Spaß beim Lesen und Erfolg bei der Umsetzung Ihrer guten Vorsätze!

## Ihr LGB Team

## Dear LGB Enthusiasts,

A year has already passed by. You'll say it's unbelievable how fast time goes by. And, how little time usually remains for the beautiful things in life. Beautiful things such as a garden railway. What has become of your intention "to take more time for my loves and my own interests"? The new LGB catalog for 2009/2010 invites you to do this with a complete overview of the LGB assortment and not just leave it as an intention. Because, with LGB families and friends can pursue a hobby together in a way that is otherwise almost impossible to achieve.

With a scale of 1:22.5 and a gauge of 45 mm / 1-3/4" the Lehmann-Groß-Bahn or Lehmann Large Railway (LGB) thrills people with a size that makes the experience of real railroading fascinating as a model too. You can fulfill this fascination perfectly with a ride through the realistic nature of your own backyard. LGB's high quality and sturdiness make it suitable for both adults and children to play with, regardless of whether its indoors or outdoors – and at anytime of the year. You'll find a large selection of locomotives and cars in this LGB catalog. From a German State Railroad Company class 99 steam locomotive to the DB class 101 modern electric locomotive. From historic German State Railroad passenger cars to the modern Intercity passenger train cars. Amusement park railroads, whose prototypes run in large gardens or parks in larger cities, and street cars round out the assortment. This catalog includes track for the simplest circle up to immense garden layouts as well as many other accessory items such as turnouts, signals, lamps, bridges, figures, ... Furthermore, you'll find useful information about the LGB Club with its services and advantages, the LGB house magazine "Depesche", customer service, and much more.

We hope you will have fun reading this catalog and much success translating your good intentions into reality!

## Your LGB Team

	Seite   Page
Schmalspursortiment   Narrow-Gauge Program	2 - 61
Startsets   Starter Sets	4 - 5
Harzer Schmalspurbahnen   Harz Narrow Gauge Railways	6 - 9
Rügensche Kleinbahn   Rügen Short Line Railroad	10
Deutsche Reichsbahn   German State Railroad	11 - 24
Deutsche Bundesbahn   German Federal Railroad	25 - 29
Österreichische Bundesbahn   Austrian Federal Railroad	30
Stainzer Lokalbahn   Stainz Short Line Railroad	30
Zillertalbahn   Ziller Valley Railroad	31 - 32
Schweizerische Bundesbahnen   Swiss Federal Railways	33
Montreux-Berner Oberland Bahn   Montreux-Bern Oberland Railroad	33
Rhätische Bahn   Rhaetian Railroad	34 - 47
Historische Wagen   Historic cars	48
Bahndienstfahrzeuge   MOW equipment	49
Weihnachten   X-mas	50 - 51
Feldbahnen und Straßenbahnen   Field railroads and Streetcars	52
Rio Grande   Rio Grande	53
Santa Fe   Santa Fe	53
Colorado & Southern   Colorado & Southern	54 - 55
Durango & Silverton   Durango & Silverton	56 - 57
Uintah Railway   Uintah Railway	58
Trailer Train   Trailer Train	59
Union Pacific   Union Pacific	60
Bobber-Caboose   Bobber-Caboose	60
White Pass   Southern Pacific   New York Central	61
Normalspursortiment   Standard-Gauge Program	62 - 72
Deutsche Bundesbahn   German Federal Railroad	64 - 71
Österreichische Bundesbahn   Austrian Federal Railroad	72
Schweizerische Bundesbahnen   Swiss Federal Railways	72
Das LGB Gleissystem   The LGB track system	73
Gleispläne   Track Plans	74 - 77
Gleise   Tracks	78 - 85
Zubehör   Accessories	86 - 105
Die LGB DEPESCHE   The LGB DEPESCHE	106
LGB Club   LGB Club	107
LGB-Club-Modelle   LGB Club Models	108 - 109
LGB im Internet   LGB on the Internet	110
Was ist LGB?   What is LGB?	111
Sortimentsübersicht 2009   LGB program overview 2009	112
Piktogrammübersicht   Piktogram overview	113

# Schmalspursortiment | Narrow-Gauge Program



Deutsche Reichsbahn

992815

Bw Altenfurt

K22.s

Saugluftbremse  
letzte Br. Unt.: 23.7.59

Lok Gew. 15.0t  
Wasser 1.3m<sup>3</sup>  
Kohle 0.35t

Gew. Lok u. Tender 21.0t  
Wasser 3.5m<sup>3</sup>  
Kohle 1.2t  
Kein Trinkwasser

Letzte Br. Unt.: 23.7.59



Einzel-Staßer Set



900-234  
KB41  
141  
32 Pl.  
Hbr.

DR

Abst. d. Drehz. 5.0m

900-234

Einb. Byn. Bel.

MS\*\*\*\*\*

975-10  
K  
41  
H  
T  
E  
B  
H  
A

DR

Gepäck

# Startsets | Starter Sets



## 70400 Startset Großbahn, 230 Volt

Der perfekte Einstieg in die Welt der LGB! Das Set enthält eine Dampflok Stainz sowie einen Personen- und einen Güterwagen. Damit lässt sich ein richtiger Bahnbetrieb im Modell nachbilden. Stickerbogen zur individuellen Gestaltung liegt bei. Der Aufbau ist kinderleicht. Mit Gleiskreis, Ladegut, Anschlusskabel, Trafo und Regler. Zuglänge 75,5 cm.

## 70400 Starter Set Big Train, 230 Volt

The perfect introduction to the world of LGB! The set contains a Stainz steam locomotive and a passenger and a freight car. This already allows you to replicate railroad operations as a model. A stickersheet is provided for individual decoration. The layout is child's play to set up. Includes a circle of track, load subject, quickconnect cable, transformer and controller. Train length 75.5 cm.



Ladegut unverbindlich · Load subject to change



#### 70302 Personenzug-Starter Set, Sound, 230 Volt

Dieses Set enthält alles, was Sie zum Einstieg in die Welt der LGB benötigen: Dampflok „Stainz“ mit einem zugstarken Motor, elektronischem Dampflok-Geräusch und Dampfentwickler, eine Mehrzweck-Steckdose,

2 Personenwagen, Figuren, einen kompletten Gleiskreis (Durchmesser 1290 mm), ein Anschlusskabel sowie einen sicherheitsgeprüften Trafo und Regler. Zuglänge 84,5 cm. Einfach aufbauen und losfahren!

#### 70302 Passenger Starter Set, Sound, 230 Volt

This set includes everything you need to enter the World of LGB: You get a “Stainz” steam locomotive with a powerful motor, electronic steam sound and a smoke generator, one multi-purpose socket,

2 passenger coaches, figures, a full circle of track (1290 mm diameter), a quick-connect cable and a safety approved-power transformer and controller. Train length 84.5 cm. Just open the box and go!



#### 70403 Güterzug Starter Set, Sound, 230 Volt

Das Starter Set für vielfältige Spielmöglichkeiten: Güterzug mit Dampflok „Stainz“, einem Schotterwagen und einem beladenen Niederbordwagen. Die Dampflok ist mit einem zugstarken Motor ausgestattet und verfügt über ein elektronisches Dampflokgeräusch,

einen Dampfentwickler und eine Mehrzweck-Steckdose. Das Set enthält außerdem einen kompletten Gleiskreis (Durchmesser 1290 mm), einen sicherheitsgeprüften Trafo und Regler, Anschlusskabel und Figuren. Zuglänge 84,5 cm.

#### 70403 Work Train Starter Set, Sound, 230 Volt

The starter set for endless fun and games: freight train with “Stainz” steam loco, a ballast car and a loaded low-side gondola. The loco is equipped with a powerful motor, electronic steam sound, a smoke generator and one multi-

purpose socket. The set also includes a full circle of track (1290 mm diameter), a safety-approved power transformer and controller, quick-connect cable and crew figures. Train length 84.5 cm.

Ladegut unverbindlich · Load subject to change

# Harzer Schmalspurbahnen | Harz Narrow Gauge Railways



## 24812 HSB Dampflokom 99 7234-0, Sound

Originalgetreue Nachbildung der HSB-Dampflokom 99 7234-0 in der Ausführung der Epoche V. Das Modell verfügt über zwei zugstarke Motoren und hat eine hohe Zugkraft. Nachgebildeter Führerstand und Lichtwechsel in Fahrtrichtung, neuer Dampfentwickler mit Dampfstoß synchron zur Radumdrehung, MZS-Decoder onboard und Sound. Länge über Puffer 55 cm.

## 24812 HSB Steam Loco, 99 7234-0, Sound

True-to-prototype replica of HSB steam loco 99 7234-0 in epoch V livery. The model features two strong motors for high traction power. Detailed cab and reversing lights, new smoke generator puffing synchronized with the piston strokes, onboard MTS decoder and sound. Length over the buffers 55 cm.



## 26801 HSB Dampflokom 99 6001-4

Dampflokom 99 6001 der Harzer Schmalspurbahnen in der Ausführung der Epoche V. Überarbeitetes Modell mit geänderten Lampen und Nachbildung der Riffelbleche auf den Umläufen. Vorbildgerechte Lackierung und Beschriftung, Mehrzweck-Steckdose. In Fahrtrichtung wechselnde Beleuchtung. Länge über Puffer 41 cm.

## 26801 HSB Steam Loco 99 6001-4

Steam loco 99 6001 of the HSB in epoch V livery. Revised model with modified lamps and replication of the checker plates on the running boards. Prototypical coloring and lettering, one multi-purpose socket. Reversing lighting. Length over the buffers 41 cm.







**21930 HSB Köf 199 012-6**

Rangierlok 199 012-6 der HSB in der Ausführung der Epoche V. Die ursprünglich normalspurige Köf wurde in den 1980er Jahren auf 1000 mm Spurweite umgespurt und dient noch heute bei der HSB als Rangierlok. Vorbildgerechte Lackierung und Bedruckung. Beim Modell handelt es sich um eine komplette Formneuheit. Länge über Puffer 26 cm.

**21930 HSB Köf 199 012-6**

199 012-6 switcher of the HSB in the livery of epoch V. The originally standard gauge Köf was converted to meter gauge in the 1980s and is now still used as a switcher on the HSB. Prototypical coloring and lettering of epoch V. This model is a new form. Length over the buffers 26 cm.

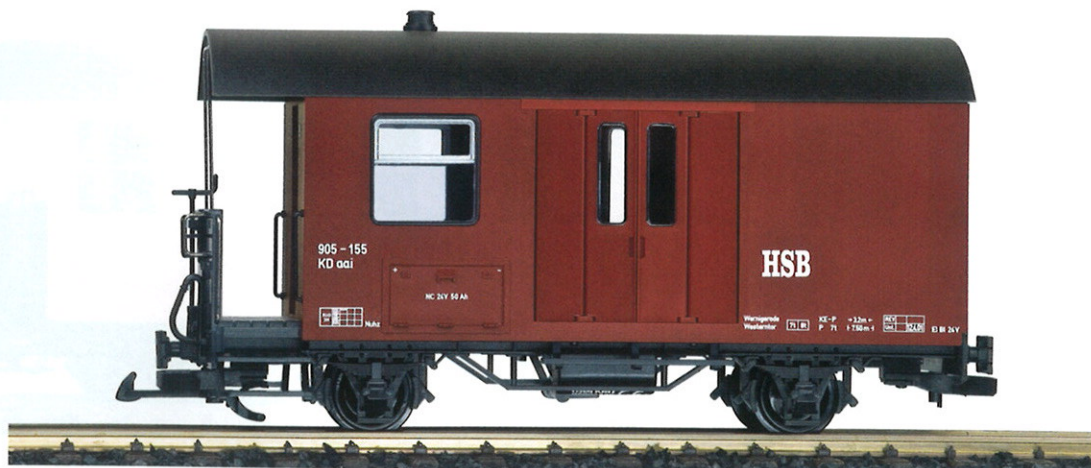

**43520 HSB Gepäckwagen 905-155**

Zweiachsiger HSB-Gepäckwagen in Ausführung der Epoche V. Das Modell erhält vorbild-gerecht geänderte Seitenfenster. Dieser Wagen passt hervorragend zur Formneuheit des HSB Personenwagens KB 900-518 (LGB 35740). Formänderung. Länge über Puffer 33 cm.

**43520 HSB Baggage Car 905-155**

Two-axle HSB baggage car in the livery of epoch V. The model contains prototypically modified side windows. This car is an excellent match for the HSB Passenger Car KB 900-518 (LGB 35740) with new molds. Mold variation. Length over the buffers 33 cm.

# Harzer Schmalspurbahnen | Harz Narrow Gauge Railways



V

## 32734 HSB Caféwagen

Caféwagen der Harzer Schmalspurbahnen in Epoche V-Ausführung. Der Wagen verkehrt in planmäßigen Personenzügen. Hier werden den Reisenden Getränke und kleine Snacks während der Fahrt angeboten. Authentische Lackierung und Bedruckung. Türen zum Öffnen. Länge über Puffer 49,5 cm.

## 32734 HSB Café Car

Café car of the Harzer Schmalspurbahnen in epoch V livery. The car is used in scheduled passenger trains. Passengers are served drinks and snacks during the trip in this car. Authentic coloring and lettering. Opening doors. Length over the buffers 49.5 cm.

V

## 33736 HSB Personenwagen

HSB Personenwagen in der aktuellen Ausführung der Epoche V. Neben den verschiedensten Werbewagen sind auf dem Streckennetz der HSB zahlreiche Waggons ohne Werbung eingesetzt. Das LGB-Modell ist eine Neuauflage mit neuer Wagennummer. Länge über Puffer 49,5 cm.

## 33736 HSB Passenger Car

HSB passenger car in today's epoch V livery. Numerous cars are deployed on the HSB network, both with and without advertising. The LGB model is a new edition with a new car number. Length over the buffers 49.5 cm.





**N V**

**42634 HSB Gerätewagen 909-101**

Für den Streckenunterhalt und Bauzugdienste werden bei der HSB verschiedene Güterwagen vorgehalten. Das LGB-Modell gibt einen Gerätewagen der HSB in der typischen grünen Farbgebung wieder. Modell der Epoche V. Länge über Puffer 43 cm.

**42634 HSB Tool Car 909-101**

The HSB has various freight cars for maintenance of way and work trains. The LGB model replicates an equipment car of the HSB in typical green livery. Model of epoch V. Length over the buffers 43 cm.

**V**

**42523 HSB Gepäckwagen 905-151**

Zweiachsiger Gepäckwagen der HSB in der aktuellen Ausführung. Wagen dieses Typ stehen auf dem gesamten Streckennetz der HSB im Einsatz. Vorbildgerechte Lackierung und Bedruckung, Türen zum Öffnen. Neuauflage mit geänderter Wagennummer. Modell der Epoche V. Länge über Puffer 33 cm.

**42523 HSB Baggage Car 905-151**

Two-axle baggage car of the HSB as it appears today. Cars of this type are deployed on the entire HSB network. Prototypical paint scheme and lettering, opening doors. New edition with new car number. Model of epoch V. Length over the buffers 33 cm.



# Rügensche Kleinbahn | Rügen Short Line Railroad



## 24841 Rü.KB IV K Dampflokomotive 99 594

In den 1960er Jahren waren zahlreiche Loks der sächsischen IV K über einen längeren Zeitraum auf Rügen im Einsatz. Seit 2006 ist mit der 99 594 erneut eine IV K in Putbus stationiert. Das LGB-Modell gibt diese Lok authentisch wieder. Antrieb mit zwei zugstarken Bühlermotoren, Lichtwechsel in Fahrtrichtung. Länge über Puffer 47,5 cm.

## 24841 Rü.KB IV K Steam Locomotive 99 594

For a long period of the 1960s, numerous Saxon IV K locos were deployed on the island of Rügen. Since 2006, a IV K, the 99 594, is again stationed in Putbus. The LGB model replicates this loco authentically. Traction with two powerful Bühler motors, reversing lights. Length over the buffers 47.5 cm.



## 24842 Rü.KB IV K Dampflokomotive 99 594, Sound

In den 1960er Jahren waren zahlreiche Loks der sächsischen IV K über einen längeren Zeitraum auf Rügen im Einsatz. Seit 2006 ist mit der 99 594 erneut eine IV K in Putbus stationiert. Das LGB-Modell gibt diese Lok authentisch wieder. Antrieb mit zwei zugstarken Motoren, Mehrzweck-Steckdose. Lichtwechsel in Fahrtrichtung. Gleiches Modell wie 24841 jedoch mit Decoder onboard und Sound. Länge über Puffer 47,5 cm.

## 24842 Rü.KB Steam Locomotive IVK 99 594, Sound

For a long period of the 1960s, numerous Saxon IV K locos were deployed on the island of Rügen. Since 2006, a IV K, the 99 594, is again stationed in Putbus. The LGB model replicates this loco authentically. Traction with two powerful motors, one multi-purpose socket, reversing lights. Same model as 24841 but with on-board decoder and sound. Length over the buffers 47.5 cm.





## 27211 DRG Dampflok 994606

Zweiachsige Schmalspurdampflok der Baureihe 99 in Ausführung der DRG für die Epoche II. Das Modell verfügt über einen Dampfentwickler und eine „Direct“-Schnittstelle zum Decodereinbau. Die kleine Tenderdampflokomotive ist die ideale Zuglok für die DRG-Personen- und Güterwagen aus dem LGB-Sortiment. Eine Mehrzweck-Steckdose. Länge über Puffer 24,5 cm.

## 27211 DRG Steam Loco 994606

Two-axle narrow-gauge steam loco of series 99 in DRG livery of epoch II. The model features a steam generator and a "direct" interface for decoder installation. The small tank locomotive is the ideal loco for the DRG passenger and freight cars from the LGB range. One multi-purpose socket. Length over the buffers 24.5 cm.



## 22150 DR-Schlepptenderlok 992815

Auf den DR-Schmalspurstrecken in Mecklenburg-Vorpommern standen kleine Dampflokomotiven im Einsatz, die mit einem Schlepptender gekuppelt waren. Das LGB-Modell lehnt sich an diese Vorbilder an. Preiswertes Modell mit einem zugstarken Motor und DCC-Schnittstelle. Lackierung und Bedruckung entsprechend der Epoche III. Länge über Puffer 45 cm.

## 22150 DR Tender Steam Loco 992815

Small steam locos were used on the DR narrowgauge lines in Mecklenburg-Western Pomerania that were coupled with a tender. The LGB model is based on these prototypes. Low-cost model with a powerful motor and DCC interface. Paint scheme and lettering of epoch III. Length over the buffers 45 cm.





## 28003 DR Dampflokomotive 99 4632-8, Sound

Dampflokomotive 99 4632-8 der Deutschen Reichsbahn. Diese Lokomotive wurde speziell für die Strecken auf Rügen gebaut. Vorbildgerechte Modellumsetzung der Lok in der Ausführung der Epoche IV im Zeitraum von 1970 bis 1990 mit computergerechter Loknummer. Eine Mehrzweck-Steckdose. Gleiches Modell wie Art.-Nr. 28004 jedoch mit MZS-Decoder onboard und Sound. Länge über Puffer 35,5 cm.

## 28003 DR Steam Loco, 99 4632-8, Sound

Steam loco 99 4632-8 of the Deutsche Reichsbahn. This loco was specially built for the Rügen lines. True-to-prototype model of the loco as it was in epoch IV from 1970 to 1990 with computerized number. One multi-purpose socket. Same model as Art. No. 28004 but with on-board decoder and sound. Length over the buffers 35.5 cm.

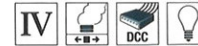

## 28004 DR Dampflokomotive 99 4632-8

Dampflokomotive 99 4632-8 der Deutschen Reichsbahn. Diese Lokomotive wurde speziell für die Strecken auf Rügen gebaut. Vorbildgerechte Modellumsetzung der Lok in der Ausführung der Epoche IV im Zeitraum von 1970 bis 1990 mit computergerechter Loknummer. Eine Mehrzweck-Steckdose. Das Modell ist mit einer DCC-Schnittstelle ausgerüstet. Länge über Puffer 35,5 cm.

## 28004 DR Steam Loco 99 4632-8

Steam loco 99 4632-8 of the Deutsche Reichsbahn. This loco was specially built for the Rügen lines. True-to-prototype model of the loco as it was in epoch IV from 1970 to 1990 with computerized number. One multi-purpose socket. The model is equipped with a digital interface. Length over the buffers 35.5 cm.



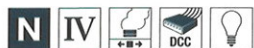

#### 25811 DR Dampflokomotive 99 7245-6

Auf der Harzquerbahn bildeten die DR-Neubaudampfloks über Jahrzehnte das Rückgrat bei der Zugbeförderung. Erstmals erscheint nun ein LGB-Modell dieser Baureihe in der Ausführung der DR für die Epoche IV. Vorbildgerechte Lackierung und Bedruckung. Das Modell verfügt über eine DCC-Schnittstelle, einen nachgebildeten Führerstand und Lichtwechsel in Fahrtrichtung, zwei Motoren, eine Mehrzweck-Steckdose, Dampfentwickler mit Dampfausstoß synchron zur Radumdrehung. Länge über Puffer 55 cm.

Lieferbar ab 2010.

#### 25811 DR Steam Loco 99 7245-6, no sound

On the Harzquerbahn, the newly built DR steam locos were the backbone of the traction fleet for decades. Now an LGB model of this series is available in DR livery of epoch IV for the first time. Prototypical paint scheme and lettering. The model has a DCC interface, a modeled cab interior and reversing lights, two motors, one multi-purpose socket, a steam generator with puffing in synchronism with the wheel rotation. Length over the buffers 55 cm.

Available from 2010.



#### 25812 DR Dampflokomotive 99 7245-6, Sound

Originalgetreue Nachbildung der DR-Dampflokomotive 99 7245-6 in der Ausführung der Epoche IV. Das Modell verfügt über zwei Motoren und hat eine hohe Zugkraft. Nachgebildeter Führerstand und Lichtwechsel in Fahrtrichtung, eine Mehrzweck-

Steckdose, Dampfentwickler mit Dampfausstoß synchron zur Radumdrehung, MZS-Decoder onboard und Sound. Länge über Puffer 55 cm.

Lieferbar ab 2010.

#### 25812 DR Steam Loco 99 7245-6, w. sound

Prototypical replica of the DR steam loco 99 7245-6 in epoch IV livery. The model features two motors and has high tractive power. Modeled cab interior and reversing lights, one multi-purpose socket, a steam generator with

puffing in synchronism with the wheel rotation, MTS decoder onboard and sound. Length over the buffers 55 cm.

Available from 2010.



#### 29650 DR Triebwagen + Steuerwagen VT 133

Triebwagen VT 133 mit Steuerwagen der DR in Epoche III-Beschriftung. Authentische Farbgebung und Bedruckung. Die Türen lassen sich öffnen. Trieb- und Steuerwagen verfügen über eine Inneneinrichtung und Innenbeleuchtung. Vier Mehrzweck-Steckdosen. Exklusiv in den Fachgeschäften von Vedes, Spielzeugring, idee+spiel und Eurotrain erhältlich. Länge über Puffer 72,5 cm.

#### 29650 DR Railbus VT 133

DR VT 133 rail car with control trailer with epoch III lettering. Authentic coloring and lettering. The doors open. The rail car and its control trailer contain interior furnishing and interior lighting. Four multi-purpose sockets. Exclusively available through the stores of Vedes, Spielzeugring, idee+spiel, and Eurotrain. Length over the buffers 72.5 cm.



**N II**

## 32040 DRG Gepäckwagen K1846

Zu jedem Personenzug gehört ein Gepäckwagen. Hier werden sperrige Gepäckstücke, Fahrräder und Handwagen transportiert. Das Modell gibt einen zweiachsigen Packwagen der DRG wieder. Bedruckung entsprechend der Epoche II.  
Länge über Puffer 30 cm.

## 32040 DRG Baggage Car K1846

Every passenger train needs a baggage car. This is where bulky baggage, bicycles, and hand carts are carried. The model replicates a two-axle baggage car of the DRG. Lettering of epoch II.  
Length over the buffers 30 cm.

**N II**

## 32077 DRG Personenwagen K2576

Zweiachsiger Reisezugwagen mit Tonnendach. Modell in typischer Farbgebung und Bedruckung der DRG (Epoche II). Der Personenwagen verfügt über eine Inneneinrichtung, die Türen lassen sich öffnen.  
Länge über Puffer 30 cm.

## 32077 DRG Pass. Car K2576

Two-axle passenger car with barrel roof. Model in typical livery and lettering of the DRG (epoch II). The passenger car features interior furnishing and the doors open.  
Length over the buffers 30 cm.

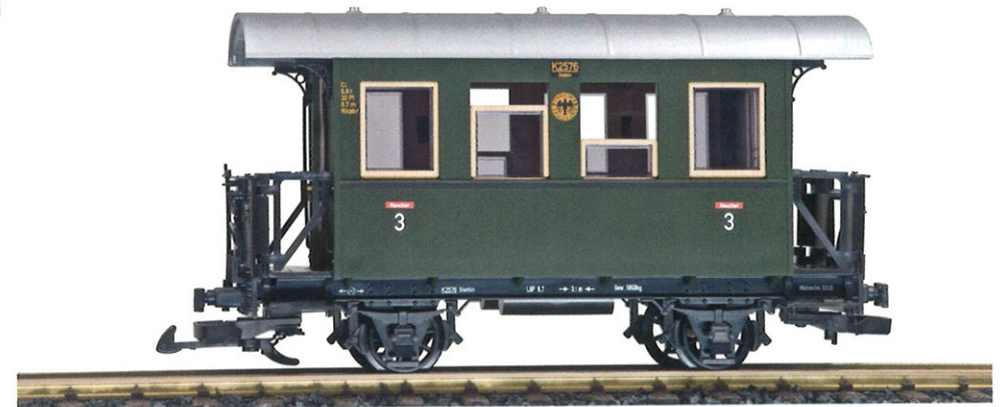

**N II**

## 32078 DRG Personenwagen K2564

Zweiachsiger Personenwagen mit Haubendach der DRG. Bedruckung entsprechend der Epoche II. Zusammen mit dem Personenwagen K2576 (LGB 32077) und dem DRG Gepäckwagen (LGB 32040) können Sie einen kompletten Zug bilden.  
Länge über Puffer 30 cm.

## 32078 DRG Pass. Car K2564

Two-axle passenger car with hood roof of the DRG. Lettering of epoch II. Together with passenger car K2576 (LGB 32077) and the DRG baggage car (LGB 32040), you can form a complete train.  
Length over the buffers 30 cm.







**N II**

**31090 DRG Personenwagen K1609**

Nach der Gründung der Deutschen Reichsbahn Gesellschaft wurden auch die Wagen der ehemaligen Königlich Sächsischen Staatseisenbahnen in das Nummernschema der DRG eingereiht. Vorbildgerechtes Modell der Epoche II.

Länge über Puffer 30 cm.

**31090 DRG Pass. Car K1609**

After the Deutsche Reichsbahn Gesellschaft was founded, the cars of the former Königlich Sächsische Staatseisenbahnen were integrated into the number scheme of the DRG. Prototypical model of epoch II. Length over the buffers 30 cm.

**III**

**31350 DR Personenwagen 970-583**

Personenwagen der Deutschen Reichsbahn in originalgetreuer Ausführung der Epoche III. Derartige Wagen verkehrten auf dem 750 mm-Schmalspurnetz in Sachsen. Mit Traglastenabteil, vollständiger Inneneinrichtung und Türen zum Öffnen.

Länge über Puffer 57,5 cm.

**31350 DR Passenger Car 970-583**

Passenger car of the Deutsche Reichsbahn in the original livery of epoch III. Cars of this type ran on the 750 mm narrow-gauge networks in Saxony. With baggage compartment, complete interior furnishings and doors that open.

Length over the buffers 57.5 cm.



**III**

**39075 DR-Personenwagen Set**

Auf der Insel Rügen setzte die DR noch bis zum Ende der 1960er Jahre zweiachsige Schmalspurpersonenwagen ein. Das Set enthält drei Wagen mit unterschiedlichen authentischen Wagennummern. Vorbildgerecht lackierte und beschriftete Modelle der Epoche III.

Länge über Puffer 3 x 30 cm.

**39075 DR Passenger Car Set**

The DR continued to use two-axle narrow-gauge passenger cars on Rügen island up to the late 1960's. The set contains three cars with different authentic car numbers. Prototypically painted and lettered models of epoch III.

Length over the buffers 3 x 30 cm.



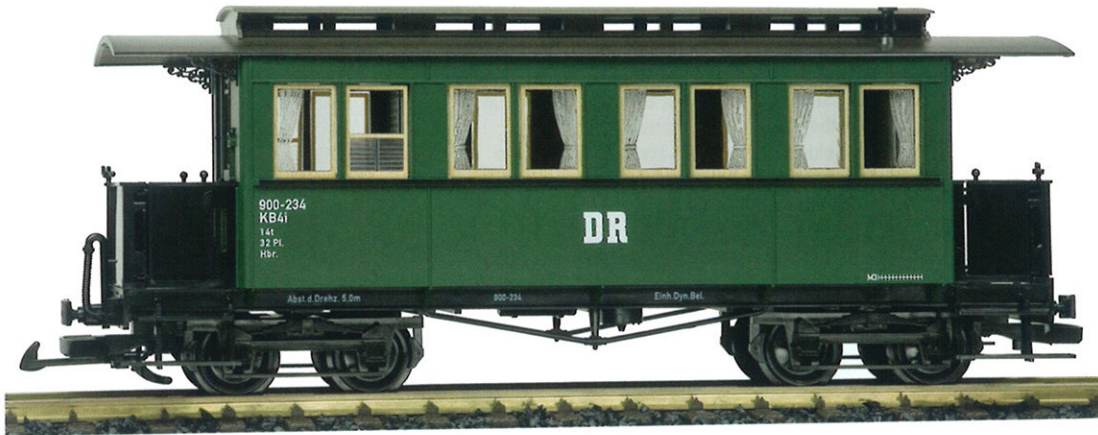

### 33610 DR Personenwagen 900-234

Erstmals erscheint dieser vierachsige Personenwagen in der typischen grünen Lackierung der Epoche III. Ähnliche Fahrzeuge waren auf verschiedenen Strecken der DR noch bis zum Ende der 1960er Jahre im Einsatz. Vollständige Inneneinrichtung und Türen zum Öffnen. Länge über Puffer 42 cm.

### 33610 DR Passenger Car 900-234

This four-axle passenger car appears for the first time in the typical green livery of epoch III. Similar cars were deployed on various DR lines until the late 1960s. Complete interior furnishing and opening doors. Length over the buffers 42 cm.



### 31040 DR Gepäckwagen 975-101

Gepäckwagen der Deutschen Reichsbahn der Epoche III. Das Modell ist eine bisher nicht gefertigte Formvariante. Der Wagen ist die ideale Ergänzung zum DR-Personenwagen 901-202 (LGB 38074) aber auch zu allen anderen Personen- und Güterwagen der DR-Schmalspurbahnen. Länge über Puffer 30 cm.

### 31040 DR Baggage Car 975-101

Baggage car of the Deutsche Reichsbahn in epoch III. The model is a form variation that is being manufactured for the first time. The car is the ideal complement for DR Passenger Car 901-202 (LGB 38074), but also for all passenger and freight cars of the DR narrow-gauge railroads. Length over the buffers 30 cm.





**N III**

**33613 DR Personenwagen 900-249**

Wohl fast jeder DR-Reisezug führte mindestens auch einen Traglastenwagen mit. Dieses Modell ist die ideale Ergänzung zum DR-Personenwagen 900-234 (LGB 33610). Modell in Epoche III-Ausführung mit neuer Wagennummer und Traglasten-Anschriftenfeld.  
Länge über Puffer 42 cm.

**33613 DR Pass. Car 900-249**

Probably almost every DR passenger train included at least one coach for passengers with heavy hand baggage. This model is an ideal match for the passenger car 900-234 (LGB 33610). Model in epoch III livery with a new car number and lettering for heavy hand baggage car.  
Length over buffers 42 cm.

**IV**

**35358 DR Personenwagen 970-781**

Typischer rekonstruierter Reisezugwagen der DR, wie er in der Epoche IV auf vielen Strecken im Einsatz stand. Als Traditionsfahrzeuge sind derartige Wagen noch heute bei vielen Bahnen anzutreffen. Authentische Lackierung und Bedruckung.  
Länge über Puffer 57,5 cm.

**35358 DR Passenger Car 970-781**

Typical reconstructed passenger car of the DR, as could be seen on many lines in epoch IV. Cars of this type can be seen as vintage cars on many railroads to this day. Authentic coloring and lettering.  
Length over the buffers 57.5 cm.





IV

### 30730 DR-Personenwagen 900-454, 2. Klasse

Um den Reisekomfort auf der Harzquer- und Selketalbahn zu verbessern wurden zahlreiche Personenwagen rekonstruiert. Dabei erhielten die Wagen neue Wagenkästen. Modell der Epoche IV in vorbildgerechter Lackierung und Bedruckung.  
Länge über Puffer 49,5 cm.

### 30730 DR 2nd Class Passenger Car, 900-454

To improve the traveling comfort on the Harzquer- and Selketalbahn, numerous passenger cars were rebuilt. This involved fitting new car bodies. Model of epoch IV with prototypical paint scheme and lettering.  
Length over the buffers 49.5 cm.

IV

### 31710 DR-Personen-/Gepäckwagen 902-304

In das Rekonstruktionsprogramm der DR wurden auch die vorhandenen kombinierten Personen- und Gepäckwagen mit einbezogen. Diese erhielten im Gegensatz zu den Personenwagen eine rote Farbgebung. Authentisches Modell der Epoche IV.  
Länge über Puffer 49,5 cm.

### 31710 DR Combine, 902-304

The existing combines (combined passenger and baggage cars) were included in the DR's reconstruction program. Unlike the passenger cars they were given an all-red paint scheme. Authentic model of epoch IV.  
Length over the buffers 49.5 cm.





**N II EUROTRAIN®**

**43213 DRG Hochbordwagen K5274**

Zweiachsiger offener Güterwagen zum Transport von Schüttgütern, wie Kohle oder Zuckerrüben. Derartige Wagen waren in großen Stückzahlen vorhanden. Lackierung und Beschriftung entsprechend der Epoche II. Türen zum Öffnen. Länge über Puffer 30 cm.

**43213 DRG High-Side Gondola K5274**

Two-axle gondola for transporting bulk freight such as coal or sugar beets. Cars of this type were used in large numbers. Paint scheme and lettering of epoch II. Opening doors. Length over the buffers 30 cm.

**N II**

**42266 Bierwagen Schwanenbräu®**

Zweiachsiger Privatgüterwagen Schwanenbräu Ebermannstadt, eingestellt bei der Deutschen Reichsbahn. Das Modell entspricht in Lackierung und Bedruckung der Epoche II. Die Türen des Wagens lassen sich öffnen. Länge über Puffer 33,5 cm.

**42266 Beer Car Schwanenbräu®**

Two-axle private freight car Schwanenbräu Ebermannstadt, running on the Deutsche Reichsbahn. The model features the paint scheme and lettering of epoch II. The doors of the car open. Length over the buffers 33.5 cm.



**N II**

**40353 DRG Güterwagen K2815**

Gedeckter Güterwagen der Deutschen Reichsbahn in der Ausführung der Epoche II. Diese zweiachsigen Güterwagen dienten dem Transport von nassempfindlichen Stückgütern. Die Türen des Wagens lassen sich öffnen. Länge über Puffer 30 cm.

**40353 DRG Boxcar K2815**

Boxcar of the Deutsche Reichsbahn in the livery of epoch II. These two-axle freight cars were used to carry dry general freight. The doors of the car open. Length over the buffers 30 cm.





**N II**

### 42124 DRG Kesselwagen Leuna®

Zweiachsiger Privatkesselwagen Leuna, eingestellt bei der DRG. Mit diesem Modell setzen wir die Reihe der Leuna-Kesselwagen fort. Lackierung und Bedruckung entsprechend der Epoche II. Der Kessel lässt sich befüllen und entleeren.

Länge über Puffer 33,5 cm.

### 42124 DR Tank Car Leuna®

Two-axle private tank car Leuna, running on the DRG. This model continues the series of Leuna tank cars. Paint scheme and lettering of epoch II. The tank can be filled and emptied. Length over the buffers 33.5 cm.

**N III**

### 43310 Bierwagen Hasseröder®

Privatgüterwagen mit dem typischen Werbemotiv der bekannten Hasseröder Biermarke aus der Harzregion. Mit diesem Modell wird die Reihe der Hasseröder-Wagen im LGB-Sortiment fortgesetzt. Die Türen des Wagens lassen sich öffnen. Länge über Puffer 30 cm.

### 43310 Beer Car Hasseröder®

Private freight car with the typical advertising theme of the well-known Hasseröder beer brand from the Harz region. This model continues the series of Hasseröder cars in the LGB product range. The doors of the car open. Length over the buffers 30 cm.



**III**

### 43120 DR-Hochbordwagen 99-03-41

Offene Güterwagen stellten bei der DR eine der wichtigsten Wagengattungen dar. Sie dienten dem Transport von nässeunempfindlichen Massengütern. Nachbildung eines zweiachsigen Wagens mit Bremserhaus. Modell in Lackierung und Beschriftung der Epoche III. Länge über Puffer 33,5 cm.

### 43120 DR High-Side Gondola, 99-03-41

High-side gondolas were one of the most important classes of car on the DR. They were used to transport weatherproof bulk goods. Replica of a two-axle car with a brakeman's cabine. Model in the paint scheme and lettering of epoch III. Length over the buffers 33.5 cm.



III

**40075 DR-Güterwagen 97-09-23**

Dieser kurze gedeckte Güterwagen diente bei der DR über viele Jahre als Gerätewagen. Vorbildgerechte Lackierung und Beschriftung der Epoche III. Die Schiebetüren an den Wagen-seiten lassen sich öffnen.  
Länge über Puffer 25 cm.

**40075 DR Freight Car, 97-09-23**

This short box car was used as an equipment car for many years on the DR. Prototypical paint scheme and lettering of epoch III. The sliding doors on the sides open. Length over the buffers 25 cm.

III

**45000 DR-Rungenwagen 99-04-15**

Bei der DR dienten Rungenwagen u.a. dem Holztransport. Sie wurden aber auch beim Gleisbau eingesetzt. Das LGB-Modell gibt einen kurzen zweiachsigen Rungenwagen der Deutschen Reichsbahn wieder. Einsetzbar in der Epoche III.  
Länge über Puffer 25 cm.

**45000 DR Flatcar wit Stakes, 99-04-15**

On the DR, flatcars were used to carry wood among other duties. They were also used for track laying. The LGB model replicates a short two-axle flatcar of the Deutsche Reichsbahn. Can be used for epoch III.  
Length over the buffers 25 cm.



III IV

**45690 DR-Flachwagen mit Bühne, 2 Stück**

Diese vielseitig einsetzbaren DR-Flachwagen verfügen über Stirnwände und Rungen, um die Ladung zu sichern. Das Set enthält zwei Wagen mit verschiedenen Wagennummern nach authentischen Vorbildern. Einsetzbar in den Epochen III und IV.  
Länge über Puffer 2 x 41,5 cm.

**45690 DR Flatcars, Platform, 2 pieces**

These versatile DR flatcars have end walls and stakes to secure the load. The set contains two cars with different car numbers based on authentic prototypes. Can be used for epochs III and IV.  
Length over the buffers 2 x 41.5 cm.

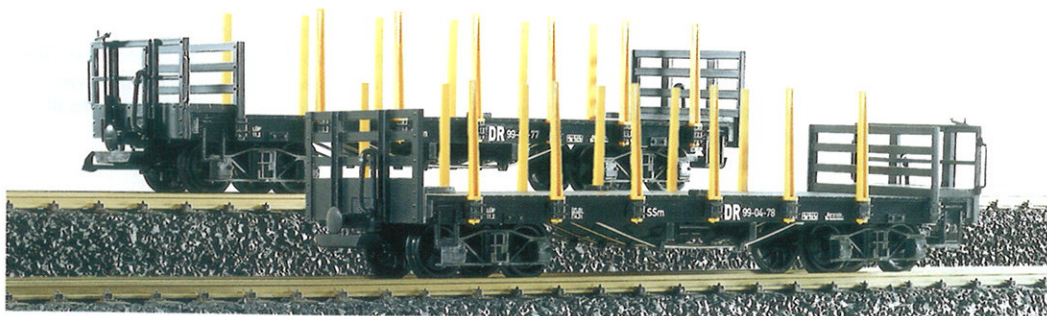



III IV

## 40049 DR Schüttgutwagen Set, 4 Stück

Schüttgutwagen der Deutschen Reichsbahn in der Ausführung der Epochen III und IV. Diese Waggons dienten dem Transport von nässeunempfindlichen Massengütern. Das Set enthält vier unterschiedlich

nummerierte Wagen. Neuauflage mit geänderten Wagennummern.  
Länge über Puffer 128 cm.

## 40049 DR Ore Car Set, 4 Pieces

Ore car of the Deutsche Reichsbahn in the live-ry of epochs III and IV. These cars were used to transport bulk goods unaffected by damp. The set contains four cars with different

numbers. New edition with completely new car numbers.  
Length over the buffers 128 cm.



III IV

## 42633 DR-Güterwagen GGw 99-52-55

Vierachsige gedeckte Güterwagen standen bei der DR unter anderem auf den Schmalspurstrecken in Sachsen und im Spreewald im Einsatz. Modell des vierachsigen gedeckten Güterwagens der Bauart Bautzen. Einsetzbar in den Epochen III und IV.  
Länge über Puffer 43 cm.

## 42633 DR Boxcar, GGw 99-52-55

Four-axle box cars were used on the narrow-gauge lines of the DR, including in Saxony and in the Spreewald. Model of a Bautzen type fouraxle box car. Can be used for epochs III and IV.  
Length over the buffers 43 cm.



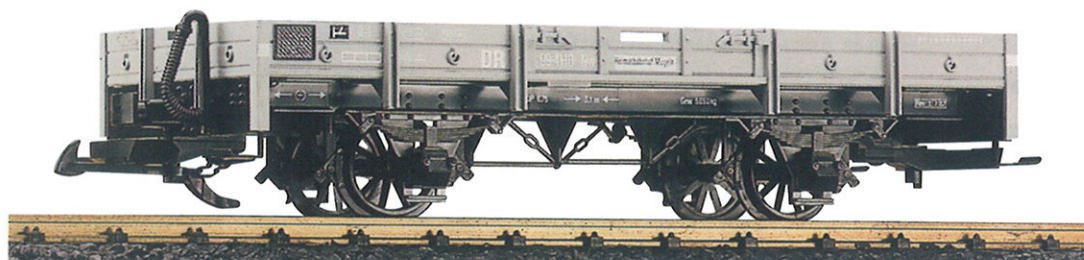

III IV

#### 41100 DR-Niederbordwagen, grau

Mit Niederbordwagen lassen sich verschiedenste Güter transportieren. Derartige Mehrzweckwagen wurden auf dem gesamten Streckennetz der DR eingesetzt. Lackierung und Beschriftung entsprechend der Epochen III und IV.

Länge über Puffer 30 cm.

#### 41100 DR Low-Side Gondola, Gray

All kinds of goods can be carried on low-side gondolas. You could once find these multipurpose cars throughout the Deutsche Reichsbahn. The paint scheme and lettering are of epochs III and IV.

Length over the buffers 30 cm.

III IV

#### 42610 DR-Niederbordwagen, 2 Stück

Diese vierachsigen Niederbordwagen wurden von der DR vor allem in Arbeitszügen verwendet. Die Packung enthält zwei Wagen mit unterschiedlichen Wagennummern. Einsetzbar sind die Modelle in den Epochen III und IV. Länge über Puffer 2 x 41,5 cm.

#### 42610 DR Low-Side Gondolas, 2 pieces

Four-axle cars like these were primarily used for work trains on the DR. The pack contains two cars with different car numbers. The models can be used for epochs III and IV. Length over the buffers 2 x 41.5 cm.





III IV

### 43210 DR-Hochbordwagen 99-03-16

Offene Güterwagen waren bei allen Schmalspurbahnen der DR zahlreich anzutreffen. Das LGB-Modell ist eine vorbildgerechte Nachbildung eines zweiachsigen offenen Güterwagens. Authentische Lackierung und Beschriftung. Einsetzbar in den Epochen III und IV. Länge über Puffer 30 cm.

### 43210 DR High-Side Gondola, 99-03-16

Many high-side gondolas were used on the narrow-gauge lines of the DR. The LGB model is a prototypical replica of a two-axle high-side gondola. Authentic paintwork and lettering. Can be used for epochs III and IV. Length over the buffers 30 cm.

III IV

### 43410 DR-Schotterwagen 99-04-78

Diese Sattelboden-Selbstentladewagen fanden bei der DR beim Gleisbau Verwendung. Oft verkehrten sie in Ganzzügen zum Schottertransport. Das LGB-Modell hat seitliche Entladeklappen, die sich öffnen lassen. Einsetzbar in den Epochen III und IV. Länge über Puffer 30 cm.

### 43410 DR Ballast Car

These "Sattelboden" self-unloading cars were used for track laying on the DR. They often ran in ballast-carrying block trains. The LGB model has opening side hatches. Can be used for epochs III and IV. Length over the buffers 30 cm.



N IV

### 44410 DR Schotterwagen BM Bergen

In den 1970er Jahren wurden für den Streckenunterhalt der DR-Schmalspurbahnen neue Fahrzeuge beschafft. Das LGB-Modell gibt einen Schotterwagen der Bahnmeisterei Bergen auf der Insel Rügen wieder. Modell der Epoche IV mit seitlichen Entladeklappen zum Öffnen. Länge über Puffer 30 cm.

### 44410 DR Hopper Car BM Bergen

In the 1970's, new vehicles were procured for maintenance of way work on DR narrow-gauge railroads. The LGB model replicates a ballast car of Bergen permanent-way district on Rügen island. Model of epoch IV with opening side hatches. Length over the buffers 30 cm.



## 23741 DB Dampflokomotive 99241

Dampflokomotive 99241 der Deutschen Bundesbahn in Epoche III-Ausführung. Die Lok war ursprünglich auf der Püllkaller Kleinbahn eingesetzt und gelangte bei Kriegsende nach Westdeutschland. Von der DB übernommen stand sie dort noch einige Jahre im Einsatz. Eine Mehrzweck-Steckdose, Antrieb mit einem zugstarken Motor. Länge über Puffer 32,5 cm.

## 23741 DB Steam Loco 99241

Steam locomotive 99241 of the Deutsche Bundesbahn in epoch 3 livery. The loco was originally used on the Püllkaller Kleinbahn before ending up in West Germany at the end of WWII. It was taken over by the DB, which used it for many years. One multi-purpose socket, traction with a powerful motor. Length over the buffers 32.5 cm.



## 27510 DB Diesellokomotive Road No. 252 901-4

Dieselhydraulische Drehgestell-Lokomotive BR 252 der Deutschen Bundesbahn (DB). Neuauflage mit geänderter Betriebsnummer 252 901-4 der Epoche IV. Zu Beginn der 1960er Jahre erhielt die Deutsche Bundesbahn für ihre Schmalspurbahnen in Baden-Württemberg fünf starke, moderne dieselhydraulische Drehgestell-Lokomotiven gleicher Bauart; Achsfolge B'B'. Länge über Puffer 43,6 cm.

## 27510 DB Diesel Locomotive Road No. 252 901-4

German Federal Railroad (DB) class 252 diesel hydraulic locomotive with trucks. New edition with a new road number 252 901-4 from Era IV. At the start of the Sixties the German Federal Railroad took delivery of five powerful, modern diesel locomotives of the same design with trucks for its narrow gauge lines in Baden-Württemberg; B-B wheel arrangement. Length over the buffers 43.6 cm.



III IV

### 30700 DB-Personenwagen 2. Klasse

Die Deutsche Bundesbahn baute 1965 auf vorhandenen Fahrgestellen diese Ganzstahlwagen für ihre Schmalspurstrecken neu auf. Modell in Lackierung und Beschriftung der Epochen III und IV. Mit kompletter Inneneinrichtung und Türen zum Öffnen.  
Länge über Puffer 49,5 cm.

### 30700 DB 2nd Class Passenger Car

Using existing undercarriages, the Deutsche Bundesbahn built these all-steel coaches for its narrow-gauge routes in 1965. Model with the paint scheme and lettering of epochs III and IV. With complete interior furnishing and opening doors.  
Length over the buffers 49.5 cm.



III IV

### 30710 DB-Personen-/Gepäckwagen

Dieser kombinierte Wagen war einer von sieben „Modernisierungswagen“, die von der DB auf vorhandenen Schmalspur-Fahrgestellen neu aufgebaut wurden. Modell mit Inneneinrichtung und Türen zum Öffnen. Einsetzbar in den Epochen III und IV.  
Länge über Puffer 49,5 cm.

### 30710 DB 2nd Class Combine

This combined passenger and baggage car was one of seven modernized cars that were rebuilt by the DB on existing narrow-gauge frames. Model with interior furnishing and opening doors. Can be used for epochs III and IV.  
Length over the buffers 49.5 cm.



N III

### 42230 Klappdeckelwagen Persil®

Nachbildung eines Privatwagens, eingestellt bei der DB. Das Modell der Epoche III ist ein Klappdeckelwagen mit authentischer Persilwerbung. Wagen mit Bremserbühne, die Klappdeckel lassen sich öffnen.  
Länge über Puffer 33,5 cm.

### 42230 Hinged-Hatched Car Persil®

Replica of a private car deployed on the DB. The model of epoch III is a covered gondola with authentic Persil advertising. Car with a brakeman's platform, the lids open.  
Length over the buffers 33.5 cm.



IV V **EUROTRAIN®**

### 33704 DB Personenwagen, Jever-Pils

DB-Schmalspurpersonenwagen der Inselbahn Wangerooge. Das Modell gibt einen Wagen mit authentischer Jever-Werbung wieder. Einsetzbar in den Epochen IV und V. Exklusiv in den Fachgeschäften von Vedes, Spielzeugring, idee+spiel und Eurotrain erhältlich.  
Länge über Puffer 49,5 cm.

### 33704 DB Passenger Car, Jever-Pils

DB narrow-gauge passenger car of the Wangerooge island railroad. The model replicates a car with authentic Jever advertising. Can be used for epochs IV and V. Exclusively available through the stores of Vedes, Spielzeugring, idee+spiel, and Eurotrain.  
Length over the buffers 49.5 cm.



**N III**

**41403 VTG Tankwagen**

Die VTG ist ein weltweit tätiges Schienenlogistik- und Waggonvermietunternehmen. Das LGB-Modell gibt einen zweiachsigen Kesselwagen der VTG in der Ausführung der Epoche III wieder. Der Kessel lässt sich befüllen und entleeren.  
Länge über Puffer 30 cm.

**41403 VTG Tank Car**

VTG is a globally operating rail logistics and rolling stock rental company. The LGB model replicates a two-axle tank car of VTG in the livery of epoch III. The tank can be filled and emptied.  
Length over buffers 30 cm.

**N IV**

**40594 Autotransportwagen mit 2 Sportwagen**

Autotransportwagen der Deutschen Bundesbahn in der Ausführung der Epoche IV. Das Modell ist mit einem Lamborghini® Gallardo und einem Porsche® Carrera 911 von Bburago® (Maßstab 1:24) beladen.  
Länge über Puffer 41,5 cm.

**40594 Auto Transporter with 2 Sports Cars**

Automobile transportation car of the Deutsche Bundesbahn in the livery of Epoch IV. The model is loaded with a Lamborghini® Gallardo and a Porsche® Carrera 911 from Bburago® (1:24 scale).  
Length over the buffers 41.5 cm.



**41354 Bierwagen Maisel® Bier**

Zweiachsiger Bierwagen „Maisel Bier“. Bierwagen gab es bereits in den Anfangsjahren des Eisenbahnverkehrs. Noch heute versehen Brauereien fast überall auf der Welt Waggons mit großflächiger Werbung. LGB-Modell mit authentischer, mehrfarbiger Bedruckung.  
Länge über Puffer 30 cm.

**41354 Maisel® Beer Car**

Two-axle "Maisel Bier" beer car. Cars advertising beers have been a feature of railroads from the outset. Breweries all over the world still place large-surface ads on cars. LGB model with authentic, multi-colored printing.  
Length over the buffers 30 cm.





## N IV **EUROTRAIN**

### 45409 Weißer Riese® Tankwagen

Privat-Kesselwagen in Ausführung der Epoche IV, eingestellt bei der Deutschen Bundesbahn. Mit diesem zweiachsigen Modell setzen wir die beliebte Sammler-Reihe der „Henkel“-Edition fort. Der Kessel lässt sich befüllen und entleeren.

Länge über Puffer 30 cm.

### 45409 Weisser Riese® Tank Car

Private tank car in the livery of epoch IV, deployed on the Deutsche Bundesbahn. With this two-axle model, we continue the popular collector's series of the "Henkel" edition. The tank can be filled and emptied. Length over the buffers 30 cm.

## IV **EUROTRAIN**

### 45408 Pril® Tankwagen

Zweiachsiger Privatkesselwagen der Epoche IV, eingestellt bei der Deutschen Bundesbahn. Fortsetzung der Henkel-Sammlerserie mit authentischer Pril®-Spülmittel Werbung. Exklusiv in den Fachgeschäften von Vedes, Spielzeugring, idee+spiel und Eurotrain erhältlich.

Länge über Puffer 30 cm.

### 45408 Pril® Tank Car

Two-axle private tank car of epoch IV, deployed with the Deutsche Bundesbahn. Continuation of the Henkel collectors' series with authentic Pril® dishwashing liquid advertising. Exclusively available in the stores of Vedes, Spielzeugring, idee+spiel, and Eurotrain.

Length over the buffers 30 cm.





V

#### 41834 Kesselwagen Wangerooge

Nachbildung eines Kesselwagens der Schmalspurbahn auf der Insel Wangerooge in Epoche-V Beschriftung. Der Kessel lässt sich befüllen und entleeren. Exklusiv erhältlich in den Fachgeschäften von Vedes, Spielzeugring, idee+spiel und Eurotrain. Länge über Puffer 48 cm.

#### 41834 Tank Car Wangerooge

Replica of a tank car of the narrow-gauge railroads of Wangerooge island with epoch V lettering. The tank can be filled and emptied. Exclusively available in the stores of Vedes, Spielzeugring, idee+spiel, and Eurotrain. Length over the buffers 48 cm.

N

#### 42355 Gedeckter Güterwagen „Modellbahn verbindet“

Gedeckter Güterwagen „Modellbahn verbindet“. Aus Anlass zum 150-jährigen Jubiläum der Fa. Märklin wird dieser aufwendig bedruckte Wagen aufgelegt. Er zeigt alle Märklin Marken und veranschaulicht so das Zusammenwachsen von Märklin, Trix und LGB unter dem Dach der Gebr. Märklin. Die aufgedruckten Motive der DB V200 symbolisieren die Spurweiten G, I, H0, N, und Z die bei Märklin produziert werden. Gesamtlänge über Puffer 30 cm.

**Sonderproduktion aus Anlass des 150-jährigen Jubiläums der Gebr. Märklin & Cie. GmbH.**

#### 42355 "Modellbahn verbindet" Boxcar

"Modellbahn verbindet" / "Model Railroading Connects" Boxcar. This extensively imprinted car is being issued on the occasion of the 150th anniversary of the firm Märklin. It shows all of Märklin's brands and shows the growing together of Märklin, Trix, and LGB under the roof of Gebr. Märklin. The imprinted theme of the DB V200 symbolizes the gauges G, I, H0, N, and Z produced by Märklin. Total length over the buffers 30 cm.

**A special production on the occasion of the 150th anniversary of Gebr. Märklin & Cie. GmbH.**





**N IV**

## 33624 ÖBB Personenwagen 3102-6

Schmalspurpersonenwagen der ÖBB in der Ausführung der Epoche IV. In der typischen braunen Farbgebung verkehrte dieser Wagentyp auf verschiedenen ÖBB-Strecken. Neuauflage des Modells mit neuer Wagennummer. Länge über Puffer 46 cm.

## 33624 ÖBB Pass. Car 3102-6

Narrow-gauge passenger car of the ÖBB in the livery of epoch IV. In typical brown livery, this type of car runs on various ÖBB lines. Re-issue of the model with a new car number. Length over the buffers 46 cm.



**V**

## 40893 Spedition Containerwagen

Containerwagen der ÖBB in der aktuellen Epoche V-Ausführung. Mit diesem Modell erscheint erstmalig ein Container mit der typischen Werbung der bekannten Spedition Kuehne+Nagel®. Länge über Puffer 40,8 cm.

## 40893 Freight Company Container Car

Container car of the ÖBB in the present-day livery of epoch V. This model is the first container to bear a typical ad of well-known freight company Kuehne+Nagel®. Length over the buffers 40.8 cm.

# Stainzer Lokalbahn | Stainz Short Line Railroad

**V**

## 43300 StLB ged. Güterwagen G 4009

Dieser zweiachsige Güterwagen wurde über einige Jahre als Fahrradwagen im „Flascherzug“ verwendet. Danach diente er u.a. als Bahndienstfahrzeug. Das LGB-Modell ist vorbildgerecht lackiert und bedruckt. Einsetzbar in der Epoche V. Länge über Puffer 30 cm.

## 43300 StLB Box Car G 4009

This two-axle freight car was used as a bicycle car in the "Flascherzug" for a number of years. It was then moved to other duties, including MOW car. The LGB model features prototypical paint scheme and lettering. Can be used for epoch V. Length over the buffers 30 cm.







IV V

### 32420 Zillertalbahnhof Fasswagen

Diesen Wagen gibt es bei der Zillertalbahnhof tatsächlich! Dort können Sie bei einer Fahrt gemütlich mit Freunden im Fass sitzen und sich an der kleinen Bar mit Getränken versorgen. Die Dächer des Modells sind abnehmbar. Mit Inneneinrichtung. Modell der Epochen IV und V.  
Länge über Puffer 33,5 cm.

### 32420 Zillertal Keg Car

Yes, this car actually operates on Austria's Zillertalbahnhof! You can sit comfortably with friends in the barrel or get a drink at the small bar in the attached compartment. The roofs of the model are detachable. With interior furnishing. Model of epochs IV and V.  
Length over the buffers 33.5 cm.

IV V

### 31076 Zillertal Buffet-Personenwagen

Buffet-Wagen der Zillertalbahnhof, einsetzbar in den Epochen IV und V. Auf der Zillertalbahnhof erfreuen sich die Nostalgiezüge großer Beliebtheit. Während der Fahrt werden im Buffet-Wagen Getränke und Snacks gereicht. Vorbildgerechte Lackierung und Bedruckung. Länge über Puffer 30 cm.

### 31076 Zillertal Café Car

Buffet car of the Zillertalbahnhof, can be used in epochs IV and V. The preserved trains are very popular on the Zillertalbahnhof. Drinks and snacks are served in the buffet car during the trip. Prototypical coloring and lettering. Length over the buffers 30 cm.





**N V**

### 31623 Personenwagen Zillertalbahn B30

Auf der Zillertalbahn werden zahlreiche vierachsige Reisezugwagen dieses Typs eingesetzt. Das LGB-Modell ist eine Neuauflage mit geänderter Wagennummer. Vorbildgerecht lackierter und beschrifteter Personenwagen der Epoche V.  
Länge über Puffer 46 cm.

### 31623 Zillertalbahn Pass. Car B30

The Zillertalbahn uses a large number of fouraxle passenger cars of this type. The LGB model is a re-issue with a new car number. Prototypical paintwork and lettering of a passenger car of epoch V.  
Length over the buffers 46 cm.

**N V**

### 31077 Personenwagen Zillertalbahn B27

Zweiachsiger Personenwagen der Zillertalbahn in Lackierung und Bedruckung der Epoche V. Neuauflage des Modells mit geänderter Wagennummer sowie dem Wappen der Gemeinde Gerlos. Die Türen des Wagens lassen sich öffnen.  
Länge über Puffer 30 cm.

### 31077 Zillertalbahn Pass. Car B27

Two-axle passenger car of the Zillertalbahn in the paint scheme and lettering of epoch V. Re-issue of the model with a new car number and the coat-of-arms of the municipality of Gerlos. The car doors open.  
Length over the buffers 30 cm.





**N** **IV** MZS 

### 24410 SBB Traktor Tm 598

Rangiertraktor Tm 598 der SBB Brünigbahn. Vorbildgerechte Nachbildung in geschlossener Bauweise ohne Rolltor. Das Modell verfügt über einen Decoder onboard, Lichtwechsel in Fahrtrichtung sowie einen eingerichteten Führerstand und Türen zum Öffnen. Lackierung und Bedruckung entsprechend der Epoche IV. Länge über Puffer 23,5 cm.

### 24410 SBB Tractor Tm 598

Tm 598 switcher of the SBB Brünigbahn. Prototypical replica of the closed version without the roller shutter door. The model features an onboard decoder, reversing lights and a modeled engineer's cab and opening doors. Paint scheme and lettering of epoch IV. Length over the buffers 23.5 cm.

## Montreux-Bern Oberland Railroad | Montreux-Berner Oberland Bahn

**IV** **V**

### 41283 MOB gedeckter Güterwagen Gk 522 Getaz Romang

Epoche IV/V-Variante des gedeckten Güterwagens Gk 522 der MOB. Die zweiachsigen Güterwagen mit Bremserbühne wurden über viele Jahre im Stückgutverkehr eingesetzt. Vorbildgerechtes Modell mit authentischer Getaz Romang-Werbung. Länge über Puffer 33,5 cm.

### 41283 MOB Boxcar Gk 522 Getaz Romang

Epoch IV/V variation of the Gk 522 boxcar of the MOB. The two-axle freight cars with a brakeman's platform were used for less-than-carload freight for many years. Prototypical model with authentic Getaz Romang advertising. Length over the buffers 33.5 cm.





## 20271 RhB-Dampflokomotive G 3/4 11 Heidi

Diese Dampflokomotive wurde 1903 in Betrieb genommen und stand bis in die siebziger Jahre bei der RhB im Einsatz. Das LGB-Modell ist eine vorbildgetreue Nachbildung der Lok, die 1952 durch die Romanverfilmung „Heidi“ international bekannt wurde. Ausstattung mit MZS-Decoder onboard. Einsetzbar in den Epochen III und IV.  
Länge über Puffer 37 cm.

## 20271 RhB Heidi G 3/4 Steam Loco

This steam loco was commissioned in 1903 and remained in service on the RhB into the nineteen seventies. The LGB model is a prototypical replica of the loco, which became internationally famous when it was used in the film version of the novel "Heidi" in 1952. Equipped with onboard MTS decoder. Can be deployed in epochs III and IV.  
Length over the buffers 37 cm.



## 23390 RhB Triebwagen ABe 4/4 33

Triebwagen der RhB-Berninabahn in der Ausführung der Epoche III. Das vorbildgerecht lackierte und bedruckte Modell verfügt über zwei zugstarke Motoren und eine DCC-Schnittstelle. Dieser Triebwagen kann solo verkehren aber auch RhB-Personen- und Güterwagen befördern. Modell mit Inneneinrichtung und Türen zum Öffnen.  
Länge über Puffer 63,5 cm.

Lieferbar ab 2010.

## 23390 RhB Railcar ABe 4/4 33

Railcar of the RhB-Berninabahn in the livery of epoch III. The model with prototypical paint scheme and lettering contains two powerful motors and a DCC interface. This rail car run singly or haul RhB passenger and freight cars. Model with interior furnishing and doors that open.  
Length over the buffers 63.5 cm.

Available from 2010.





#### 22390 RhB Triebwagen ABe 4/4 30

Nostalgie-Triebwagen ABe 4/4 30 der Rhätischen Bahn, einsetzbar in der Epoche V. Bei der RhB verkehrt dieser Triebwagen einzeln oder in Doppeltraktion mit dem ABe 4/4 34 (LGB 21392). Ausführung mit zwei zugstarken Motoren und DCC-Schnittstelle. Vorbildgerechte Lackierung und Bedruckung. Länge über Puffer 63,5 cm.

#### 22390 RhB Railcar ABe 4/4 30

Veteran rail car ABe 4/4 30 of the Rhätische Bahn, deployable for epoch V. On the RhB, this rail car runs singly or in double heading with the ABe 4/4 34 (LGB 21392). The model has two powerful motors and DCC interface. Prototypical paint scheme and lettering. Length over the buffers 63,5 cm.



#### 21392 RhB Triebwagen ABe 4/4 34 mit Sound

Dieser RhB-Triebwagen steht auf der Berninabahn als Museums- und Reservefahrzeug in der historischen gelben Lackierung im Einsatz. Das LGB-Modell ist vorbildgerecht umgesetzt und gibt die Lackierung und Bedruckung der Epoche V authentisch wieder. Zwei Motoren, zwei Mehrzweck-Steckdosen. Ausführung mit MZS-Decoder onboard und Sound. Länge über Puffer 63,5 cm.

#### 21392 RhB ABe 4/4 34 Railcar, Sound

This RhB railcar is used on the Berninabahn as a museum piece and is painted in its historic yellow livery. The LGB model is a prototypical reproduction and authentically replicates the paint scheme and lettering of epoch V. Two motors, two multi-purpose sockets. Equipped with onboard MTS decoder and sound. Length over the buffers 63.5 cm.





## 22450 RhB Ellok Ge 2/4 203

E-Lok Ge 2/4 203 der RhB in der Ausführung der Epoche III. Die 1913 gebaute Lok gehörte zur Grundausrüstung des elektrischen Betriebes der RhB. Gegenüber der Schwesterlok Ge 2/4 205 (LGB 21450) hat diese Lok keine Stirnwandtüren. Alle Änderungen wurden komplett im Modell umgesetzt. Vorbildgerechte Lackierung und Bedruckung.  
Länge über Puffer 38 cm.

## 22450 RhB Electric Loco Ge 2/4 203

Electric loco Ge 2/4 203 of the RhB in the livery of epoch III. The loco built in 1913 was part of the RhB basic electric traction fleet. Unlike the sister loco Ge 2/4 205 (LGB 21450), this loco does not have end doors. All changes were completely replicated in the model. Prototypical paint scheme and lettering.  
Length over the buffers 38 cm.



## 20405 RhB Ellok Ge 6/6 411

Authentische Nachbildung des legendären Krokodils der Rhätischen Bahn. In der typischen braunen Farbgebung standen die Loks über Jahrzehnte im Betriebsdienst. In dieser Ausführung ist das Modell in den Epochen III bis V einsetzbar. Hohe Zugkraft durch zwei Motoren. Zwei Mehrzweck-Steckdosen. Formänderung mit der neuen Loknummer 411.  
Länge über Puffer 55 cm.

## 20405 RhB Electric Loco Ge 6/6 411

Authentic replica of the legendary Crocodile of the Rhätische Bahn. The locos were used in operational services for decades in the typical brown paint scheme. In this livery, the model can be used for epochs III to V. High traction power due to two motors. Mold modification with the new loco number 411. Two multi-purpose sockets.  
Length over the buffers 55 cm.





**21423 RhB Ellok Ge 4/4 III**

Ellok Ge 4/4 III 650 der Rhätischen Bahn in der Ausführung der Epoche V. Die Originallokok erhielt nach der Aufnahme der „Rhätischen Bahn in der Landschaft Albula/Bernina“ in das Unesco-Weltkulturerbe ein geändertes Design. Entgegen unserer ursprünglichen Ankündigung fertigen wir das Modell in dieser neuen Version. Zwei Motoren, zwei Mehrzweck-Steckdosen. Aufwändige vorbildgerechte Lackierung, MZS-Decoder onboard und Sound. Länge über Puffer 65 cm.

**21423 RhB Electric Loco Ge 4/4 III**

Electric loco Ge 4/4 III 650 of the Rhätische Bahn in the livery of epoch V. The original loco was given a new design after the "Rhätische Bahn's Albula and Bernina lines in the surrounding scenery" were declared a Unesco world heritage site. Although not originally announced, we will manufacture the model in this new version. Two motors, two multi-purpose sockets. Intricate prototypical paint scheme, MTS-decoder onboard and sound. Length over the buffers 65 cm.



**28432 RhB Ellok Ge 4/4 II**

Epoche V-Ausführung der Ge 4/4 II 625 der Rhätischen Bahn. Das LGB-Modell gibt die Lok in der aktuellen Ausführung des Vorbildes originalgetreu wieder. Umfangreiche Ausstattung mit MZS-Decoder onboard, Lichtwechsel in Fahrtrichtung, zwei Mehrzweck-Steckdosen, zwei zugstarken Motoren und Sound. Länge über Puffer 57 cm.

**28432 RhB Ellok Ge 4/4 II**

Epoch V livery of the Rhätische Bahn Ge 4/4 II 625. The LGB model replicates the loco in the current livery of the prototype. Extensive functions with on-board decoder, reversing lights, two multi-purpose sockets, two motors and sound. Length over the buffers 57 cm.





## 32520 RhB Personenwagen 2. Kl. B2221

Die so genannten Stahlwagen prägten über viele Jahre das Bild der RhB-Schnellzüge. Als Formänderung erscheint erstmalig ein Wagen 2. Klasse in der typischen grünen Farbgebung der Epoche III. Vorbildgerecht geänderte Fenster.

Länge über Puffer 66 cm.

## 32520 RhB Pass. Car 2nd Cl. B2221

The "steel cars" were a familiar sight in RhB express trains for many years. With a mold variation, a 2nd class car now appears for the first time in the typical green livery of epoch III. Prototypically modified windows. Length over the buffers 66 cm.



## 30553 RhB Personenwagen B 2081

RhB-Personenwagen B 2081 in Epoche III Ausführung. Nach der Fusion der Bernina Bahn mit der RhB erhielten die Personenwagen die typische grüne Lackierung der RhB. Originalgetreue Nachbildung mit vorbildgerechter Bedruckung.

Länge über Puffer 44,5 cm.

## 30553 RhB Passenger Car B 2081

RhB passenger car B 2081 in epoch III livery. After the Bernina Bahn merged with the RhB, the passenger cars were given the typical green livery of the RhB. Prototypical coloring and lettering of a 2nd class car.

Length over the buffers 44.5 cm.



## 31523 RhB Personenwagen 1. Klasse

Personenwagen 1. Klasse der RhB in der Ausführung der Epoche IV. Die so genannten Stahlwagen prägten über viele Jahre das Bild der RhB-Reisezüge. Vollständige Neukonstruktion mit authentischer Farbgebung und Bedruckung.

Länge über Puffer 66 cm.

## 31523 RhB 1st Class Passenger Car

1st class passenger car of the RhB in the livery of epoch IV. These steel cars were a typical sight in RhB passenger trains for many years. Complete reconstruction with authentic livery and lettering.

Length over the buffers 66 cm.







**N IV**

Lieferbar ab 2010.

Available from 2010.

**30523 RhB Speisewagen WR 3810**

Dieser Speisewagen stand bei der RhB für die gastronomische Versorgung der Reisenden im Glacier Express im Einsatz. Vorbildgerecht lackiertes und beschriftetes Modell der Epoche IV. Mit Inneneinrichtung und Türen zum Öffnen. Länge über Puffer 66 cm.

**30523 RhB Dining Car WR 3810**

This dining car was deployed on the RhB to cater for passengers on the Glacier Express. Model with prototypical paint scheme and lettering of epoch IV. With interior furnishing and opening doors. Length over the buffers 66 cm.

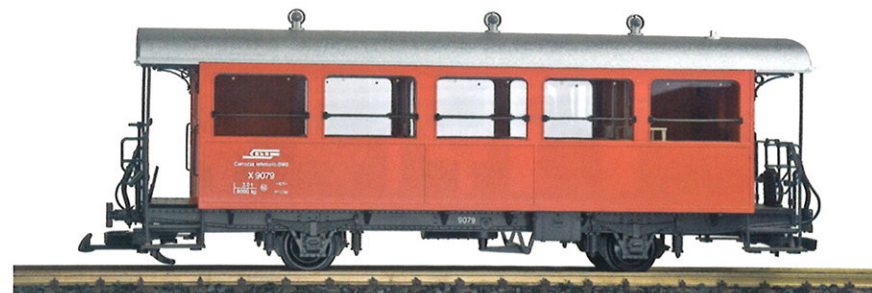

**N IV**

Lieferbar ab 2010.

Available from 2010.

**31553 RhB Werkstattwagen X9079**

Einige der im Betriebsdienst nicht mehr benötigten Wagen wurden bei der RhB zu Bahndienstwagen umgebaut. Der Werkstattwagen X9079 entstand aus einem Personenwagen. Vorbildgerechtes Modell der Epoche IV. Länge über Puffer 44,5 cm.

**31553 RhB Repair Car X9079**

Some cars that were no longer needed for revenue service were converted as service cars on the RhB. The X9079 workshop car was converted from a passenger car. Prototypical model of epoch IV. Length over the buffers 44.5 cm.



**N IV**

**34250 Aussichtswagen B2092**

Die offenen Aussichtswagen der RhB erfreuen sich bei den Fahrgästen großer Beliebtheit. Die Wagen werden regulären Reisezügen beigelegt oder kommen bei Sonderfahrten zum Einsatz. Modell der Epoche IV mit neuer Wagennummer und Türen zum Öffnen. Länge über Puffer 33,5 cm.

**34250 RhB Sightseeing Car B2092**

The open sightseeing cars of the RhB are very popular with passengers. The cars are deployed in scheduled passenger trains or for special excursions. Model of epoch IV with a new car number and opening doors. Length over buffers 33.5 cm.



**V**

**30520 RhB Speisewagen Gourmino WR 3812**

Seit vielen Jahren dient dieser Speisewagen dem gastronomischen Angebot im legendären Glacier Express. Das LGB-Modell ist die authentische Nachbildung dieses Wagens mit vielen Details. Lackierung und Bedruckung in der Epoche V. Länge über Puffer 66 cm.

**30520 RhB Gourmino Dining Car, WR3812**

For many years, this dining car has been the catering section of the legendary Glacier Express. The LGB model is the authentic replica of this car with many details. The paint scheme and lettering are of epoch V. Length over the buffers 66 cm.



### 34513 Personenwagen EW IV A1274

Reisezugwagen EW IV 1. Klasse der RhB in der Ausführung der Epoche V. Mit der eleganten Farbgebung Rot/Anthrazit waren diese Wagen viele Jahre im Bernina-Express eingesetzt. Vorbildgerechte Lackierung und Bedruckung, Türen zum Öffnen. Länge über Puffer 67 cm.

### 34513 RhB Passenger Car, EW IV A1274

EW IV 1st class passenger car of the RhB as it was in epoch V. With elegant red/anthracite livery, these cars were for many years deployed in the Bernina Express. Prototypical coloring and lettering, Opening doors. Length over the buffers 67 cm.



### 30510 RhB-Personenwagen EW IV 2. Klasse

Authentische Nachbildung des modernen Einheitswagens IV der RhB. In der typischen roten Farbgebung kann dieser Wagen zusammen mit anderen RhB-Wagen in Schnellzügen eingesetzt werden. Einsetzbar in der Epoche V. Länge über Puffer 67 cm.

### 30510 RhB 2nd Class Passenger Car, EW IV

Authentic replica of the RhB's modern "Einheitswagen IV". In the typical red livery, this car can be used together with other RhB coaches in express trains. Can be used for epoch V. Length over the buffers 67 cm.



### 30513 RhB Personenwagen EW IV, 2. Klasse

Epoche V-Modell eines RhB-Personenwagens EW IV der 2. Klasse. In die Neulackierung der Reisezugwagen im neuen Design wurden inzwischen auch die Wagen des Typs EW IV einbezogen. Das Modell ist vorbildgerecht lackiert und bedruckt. Länge über Puffer 67 cm.

### 30513 RhB 2nd Class Passenger Car EW IV

Epoch V model of an RhB EW IV 2nd class passenger car. Repainting the passenger cars with the new design has now reached the EW IV type cars. The model has prototypical coloring and lettering. Length over the buffers 67 cm.





### 30674 RhB Personenwagen 2. Klasse

Epoche V-Modell eines Reisezugwagens der Rhätischen Bahn. Bei der RhB wurde im Jahr 2006 ein neues Farbschema eingeführt. Das LGB-Modell gibt einen Wagen 2. Klasse in diesem neuen Design vorbildgerecht wieder. Mit Inneneinrichtung und Türen zum Öffnen. Länge über Puffer 62 cm.

### 30674 RhB 2nd Class Passenger Car

Epoch V model of a passenger car of the Rhätische Bahn. The RhB introduced a new color scheme in 2006. The LGB model prototypically replicates a 2nd class car in this new design. With interior furnishing and opening doors. Length over the buffers 62 cm.



### 31903 RhB Steuerwagen ABt 1701

Steuerwagen ABt 1701 der RhB in Epoche V Ausführung. Um das Umsetzen der Lokomotiven an den Endbahnhöfen zu sparen beschaffte die RhB diese Steuerwagen. Vorbildgerechte Lackierung und Bedruckung. Neuauflage mit geänderter Wagennummer. Länge über Puffer 62 cm.

### 31903 RhB Controlcar ABt 1701

ABt 1701 control car of the RhB in epoch V livery. The RhB procured these cars to avoid marshaling the locomotive in terminal stations. Prototypical coloring and lettering. New edition with different car number. Length over the buffers 62 cm.



### 37675 RhB Personenwagen As 1256

RhB-Personenwagen As 1256 für den Einsatz im Arosa-Express in Lackierung und Bedruckung der Epoche V. Dieser Wagen erhielt als Spezialanfertigung große Panoramascheiben. Formvariante mit authentischer Lackierung und Bedruckung. Länge über Puffer 62 cm.

### 37675 RhB Passenger Car, As 1256

RhB As 1256 passenger car for use on the Arosa-Bahn with the coloring and lettering of epoch V. This car was customized with large panorama windows. Form variation with authentic coloring and lettering. Length over the buffers 62 cm.





### 33664 RhB Speisewagen Glacier-Express

Diese Servicewagen wurden für den neuen hochmodernen Glacier Express gebaut. Mit dem Modell und den RhB/MGB-Panoramawagen (LGB 33660/33663) lässt sich vorbildgerecht ein moderner Glacier Express der Epoche V nachbilden. Formänderung. Länge über Puffer 68 cm.

### 33664 RhB Dining Car Glacier-Express

These service cars were built for the new ultramodern Glacier Express. With this model and the RhB/MGB panorama cars (LGB 33660/33663), it is possible to form a prototypical modern Glacier Express of epoch V. Mold modification. Length over the buffers 68 cm.



### 33663 RhB/MGB Panoramawagen 2. Klasse GEX

Der Glacier Express fährt von St. Moritz bis Disentis auf den Strecken der RhB und wird von dort bis zum Endpunkt Zermatt auf der MGB geführt. Vorbildgerechte Nachbildung eines neuen Panoramawagens 2. Klasse der Epoche V. Länge über Puffer 68 cm.

### 33663 RhB/MGB 2nd Class Panorama Car, GEX

The Glacier Express travels from St. Moritz to Disentis on the rails of the RhB. From there, it continues to its final destination in Zermatt on the MGB. Prototypical replica of a new 2nd class panorama car of epoch V. Length over the buffers 68 cm.





**N III**

**44880 RhB Hochbordwagen, gealtert E6611**

Durch Witterungseinflüsse und den harten Betriebseinsatz weisen Güterwagen beim Vorbild Gebrauchsspuren auf. Das LGB-Modell gibt einen Wagen der Epoche III in diesem Aussehen wieder. Aufwändige Lackierung und Bedruckung.  
Länge über Puffer 40 cm.

**44880 RhB Highboard Gondola, weathered E6611**

The weather and tough operating conditions have left their mark on the prototype of this freight car. The LGB model replicates a car of epoch III with this weathered appearance. Intricate paintwork and lettering.  
Length over the buffers 40 cm.

**III IV**

**45140 RhB-Rungenwagen Kkp 7363**

Zweiachsiger Rungenwagen der RhB in der Ausführung der Epochen III und IV. Diese Wagen wurden hauptsächlich für den Holztransport angeschafft. Vorbildgerechtes Modell mit authentischer Lackierung und Bedruckung.  
Länge über Puffer 33,5 cm.

**45140 RhB Stake Car, Kkp 7363**

Two-axle stake car of the RhB in the livery of epochs III and IV. These cars were mainly used for transporting lumber. Prototypical model with authentic paint scheme and lettering.  
Length over the buffers 33.5 cm.



**III IV**

**41810 RhB Güterwagen Gb 5805**

Die gedeckten Güterwagen wurden von der Rhätischen Bahn in großen Stückzahlen beschafft. Das LGB-Modell gibt einen dieser Wagen vorbildgerecht wieder. Authentische Lackierung und Bedruckung, Türen zum Öffnen. Einsetzbar in den Epochen III und IV.  
Länge über Puffer 39 cm.

**41810 RhB Boxcar, Gb 5805**

These boxcars were purchased in large numbers by the Rhätische Bahn. The LGB model prototypically replicates one of these cars. Authentic paint scheme and lettering, opening doors. Can be used for epochs III and IV.  
Length over the buffers 39 cm.





IV

#### 43880 RhB Hochbordwagen, Holz

Die offenen Güterwagen wurden zwischen 1911 und 1913 beschafft und standen bis vor einigen Jahren noch bei der RhB im Einsatz. Vorbildgerechtes Modell in der Ausführung der Epoche IV. Vielseitig einsetzbarer Wagen, der in keinem LGB-Güterzug nach Vorbild der RhB fehlen sollte.

Länge über Puffer 40 cm.

#### 43880 RhB High-Side Wood Gondola

The open wagons were acquired between 1911 and 1913 and until recently they could still be found in use across the RhB network. Prototypical model in the livery of epoch IV. This versatile wagon is an essential part of your RhB freight trains. Length over the buffers 40 cm.

IV

#### 40253 RhB Mohrenkopf

RhB Zementsilowagen in Epoche IV-Ausführung. Die auf Grund ihrer Form so genannten Mohrenköpfe sind auf dem gesamten Streckennetz der Rhätischen Bahn anzutreffen. Authentisches LGB-Modell mit HCB-Werbung und geänderter Wagennummer. Länge über Puffer 33,5 cm.

#### 40253 RhB Silo Car

RhB cement silo car in epoch IV livery. The Mohrenköpfe, so called because they resemble a popular brand of confectionary, can be seen throughout the Rhätische Bahn network. Prototypical LGB model with HCB advertising and new car number. Length over the buffers 33.5 cm.



N IV

#### 45143 RhB Rungenwagen Kkp 7345

Für die umfangreichen Holztransporte stehen der RhB seit Jahrzehnten zahlreiche zweiachsige Rungenwagen zur Verfügung. Das LGB-Modell ist eine Neuauflage mit geänderter Wagennummer. Lackierung entsprechend der Epoche IV. Länge über Puffer 33,5 cm.

#### 45143 RhB Stake Car Kkp 7345

For its extensive lumber transportation business, the RhB has used numerous two-axle flat cars for many decades. The LGB model is a re-issue with a new car number. The paint scheme is of epoch IV. Length over the buffers 33.5 cm.

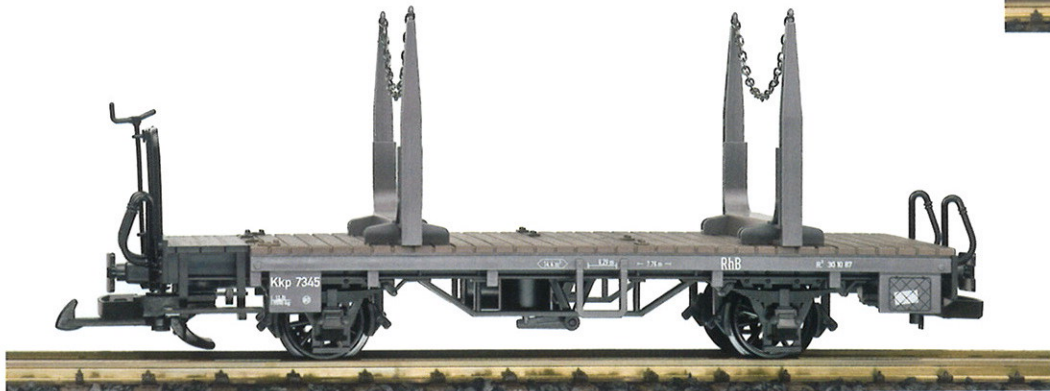

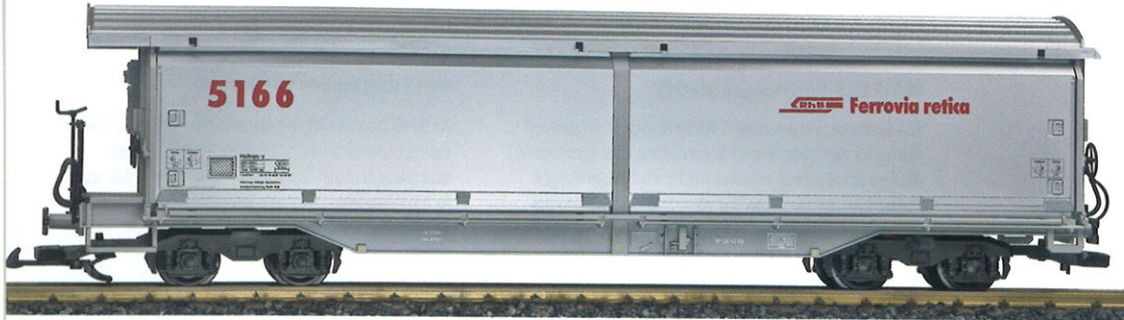

**N IV**

**41573 RhB Schiebewandwagen 5166**

Diese vierachsigen Wagen der RhB können dank der weit zu öffnenden Schiebewände sehr rationell be- und entladen werden. Das LGBModell gibt den Wagen mit der Nummer 5166 vorbildgerecht für die Epoche IV wieder. Länge über Puffer 62 cm.

**41573 RhB Sliding Wall Car 5166**

These four-axle cars of the RhB can be very efficiently loaded and unloaded thanks to their opening side walls. The LGB model prototypically reproduces the car with number 5166 for epoch IV. Length over the buffers 62 cm.

**N IV**

**46893 RhB Containerwagen, Bergkäse**

Moderner Containertragwagen der Rhätischen Bahn, beladen mit einem aufwändig dekorierten Kühlcontainer. Authentisches Modell der Epoche IV mit Werbung für Bergkäse. Vorbildgerechte Lackierung und Bedruckung sowie neuer Wagennummer. Länge über Puffer 40,8 cm.

**46893 RhB Container Car "Bergkäse"**

Modern container-carrying car of the Rhätische Bahn, loaded with an intricately printed refrigeration container. Authentic model of epoch IV with advertising for mountain cheese. Prototypical paint scheme and lettering plus a new car number. Length over the buffers 40.8 cm.



**V**

**40880 RhB-Hochbordwagen Fb 8519**

Zweiachsiger offener Güterwagen der RhB in der Ausführung der Epoche V. Das Vorbild des Wagens verfügt über Metallwände und eine Bremserbühne mit Feststellbremse. Vorbildgerechte Lackierung und Bedruckung, Neuauflage mit geänderter Wagennummer. Länge über Puffer 40 cm.

**40880 RhB High-Side Gondola, Fb 8519**

Two-axle open wagon of the RhB in epoch V livery. The car's prototype is equipped with metal walls and a brakeman's platform. Prototypical paint scheme and lettering, new edition with a new car number. Length over the buffers 40 cm.





V

#### 40813 RhB Güterwagen Xk9043

Gedeckter Güterwagen Xk9043 der Rhätischen Bahn in der aktuellen Farbgebung der Epoche V. Einige im Betriebsdienst nicht mehr benötigte Güterwagen wurden für den Baudienst hergestellt und dienen als Materialwagen. Authentisches Modell, Türen zum Öffnen. Länge über Puffer 39 cm.

#### 40813 RhB Freight Car Xk9043

Xk9043 boxcar of the Rhätische Bahn in the contemporary livery of epoch V. Several obsolete freight cars were converted for use in MOW trains and are used as material cars. Authentic model, opening doors. Length over the buffers 39 cm.

V

#### 47890 RhB Containerwagen

Zweiachsiger Containerwagen der RhB in der Ausführung der Epoche V. Dieses LGB-Modell ist mit einem vorbildgerecht lackierten und beschrifteten Container beladen. Lassen Sie sich überraschen. Der Container ist eine Formneuheit. Länge über Puffer 40,8 cm.

#### 47890 RhB Container Car

Two-axle container-carrying car of the RhB in epoch V livery. This LGB model is loaded with a container featuring prototypical painting and lettering. Be surprised. The container is a new form. Length over the buffers 40.8 cm.



IV V

#### 40920 RhB Rungenwagen Rp-w

Vierachsiger RhB Rungenwagen der Gattung Rp-w, einsetzbar in den Epochen IV und V. Derartige Wagen wurden in großer Anzahl beschafft und dienen vorrangig dem Holztransport. Das LGB-Modell ist eine vollständige Neukonstruktion. Vorbildgerechte Lackierung und Bedruckung. Länge über Puffer 66 cm.

#### 40920 RhB Car with Stakes Rp-w

Four-axle RhB Rp-w type flatcar, can be used for epochs IV and V. Cars of this type were procured in large numbers and used for transporting wood. The LGB model is a completely new design. Prototypical coloring and lettering. Length over the buffers 66 cm.

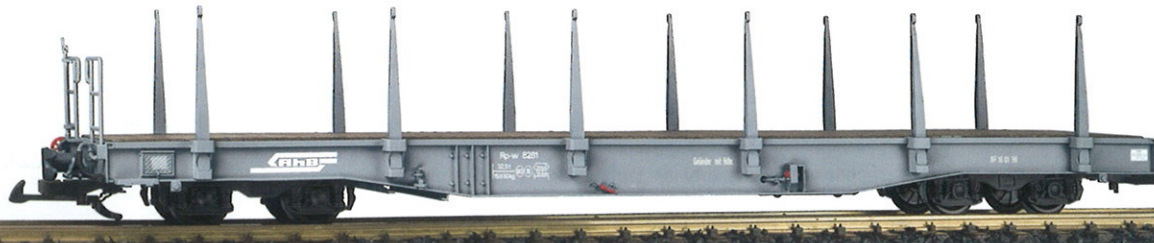

Handmuster - Pre-production prototype shown





V

**45893 RhB Containerwagen COOP® Erdbeere**

Containerwagen der RhB in der aktuellen Epoche V-Ausführung. Mit diesem Modell erscheint ein weiterer Container mit einer typischen Werbung der Handelskette Coop. Geändertes Motiv und neue Wagennummer in vorbildgerechter Umsetzung. Länge über Puffer 40,8 cm.

**45893 RhB Container Car COOP® Strawberry**

RhB container car in the current epoch V livery. This model carries a further container with typical advertising for the Coop retail chain. Revised theme and new car number in a prototypical replica. Length over the buffers 40.8 cm.

V

**45894 RhB Containerwagen COOP® Gerbera**

Moderner Containerwagen der Rhätischen Bahn in der Ausführung der Epoche V, beladen mit einem Container der Handelskette Coop. Neue Dekovariante mit dem Blumenmotiv einer Gerbera. Vorbildgerechte Lackierung und Bedruckung. Länge über Puffer 40,8 cm.

**45894 RhB Container Car COOP®**

Modern container car of the Rhätische Bahn in epoch V livery, loaded with a container of the Coop retail chain. New decoration variation with a Gerbera flower theme. Prototypical coloring and lettering. Length over the buffers 40.8 cm.

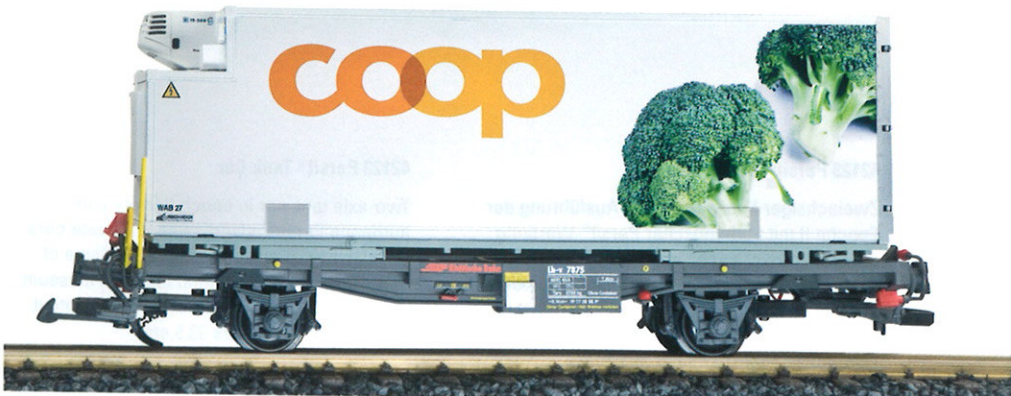

N V

**45895 RhB Containerwagen COOP® Broccoli**

Containertragwagen der RhB, beladen mit einem Kühlcontainer der Handelskette COOP®. Wagen mit neuer Wagennummer, Container bedruckt mit COOP®-Schriftzug, aufgedruckter Schiebetür und abgebildetem Broccoli. Authentisches Modell der Epoche V. Länge über Puffer 40,8 cm.

**45895 RhB Container Car COOP® Broccoli**

Container-carrying car of the RhB, loaded with a refrigeration container of the COOP® retail chain. Car with a new car number, container printed with COOP® lettering, sliding-door and broccoli. Authentic model of epoch V. Length over the buffers 40.8 cm.



I

### 35093 K.Sächs.Sts.EB-Personenwagen K24

Originalgetreues Modell eines Personenwagens 2./3. Klasse der Königlich Sächsischen Staats-Eisenbahn. Farbgebung und Beschriftung entsprechen der Epoche I. Einige wenige Wagen sind museal erhalten geblieben und existieren in dieser Form noch heute. Länge über Puffer 30 cm.

### 35093 K.Sächs.Sts.EB-Passenger Car K24

Prototypical model of a 2nd/3rd class passenger car of the Königlich Sächsische Staats-Eisenbahn. The livery and lettering are those of epoch I. A few of the cars have been preserved in museums and can still be seen in this form today. Length over the buffers 30 cm.



### 32190 Gepäck-/Postwagen mit Schlusslicht

Auf Strecken mit geringem Verkehrsaufkommen gab es spezielle Wagen, in denen Post und Gepäck gemeinsam befördert wurden. Das LGB-Modell gibt einen derartigen Wagen wieder. Funktionsfähige Zugschlusslaternen, eine Mehrzweck-Steckdose, komplette Inneneinrichtung und Türen zum Öffnen. Länge über Puffer 30 cm.

### 32190 Mail Car, Lighted

On routes with low traffic volume, mail and baggage were sometimes carried together in special cars. The LGB model replicates one of those cars, featuring working exterior lanterns, one multi-purpose socket, a complete modeled interior, and doors that open. Length over the buffers 30 cm.



II

### 42123 Persil® Kesselwagen

Zweiachsiger Kesselwagen in Ausführung der Epoche II mit authentischer Persil®-Werbung. Derartige Privatwagen waren bei der DRG eingestellt. Einige dieser Wagen sind heute noch bei Museumsbahnen anzutreffen. Der Kessel lässt sich befüllen und entleeren. Länge über Puffer 33,5 cm.

### 42123 Persil® Tank Car

Two-axle tank car in epoch II livery with authentic Persil® advertisement. Private cars of this type were used on the DRG. Some of these cars can still be seen today on museum railroads. The tank can be filled and emptied. Length over the buffers 33.5 cm.





## 21670 Schienenreinigungslok

Nachbildung einer Gleisbaumaschine, wie sie in aller Welt eingesetzt wird. Mit dem LGB-Modell wird die Säuberung verschmutzter Schienen zum Kinderspiel. Zwei Reinigungsräder drehen sich entgegen der Fahrtrichtung, um eine größtmögliche Reinigungswirkung zu erzielen.

Länge über Puffer 43,5 cm.

## 21670 Track Cleaning Loco

Replica of a track laying machine, as they are found the world over. With this LGB model, track cleaning is child's play! Two cleaning wheels rotate in the opposite direction to the driving wheels for effective cleaning of your rails.

Length over the buffers 43.5 cm.



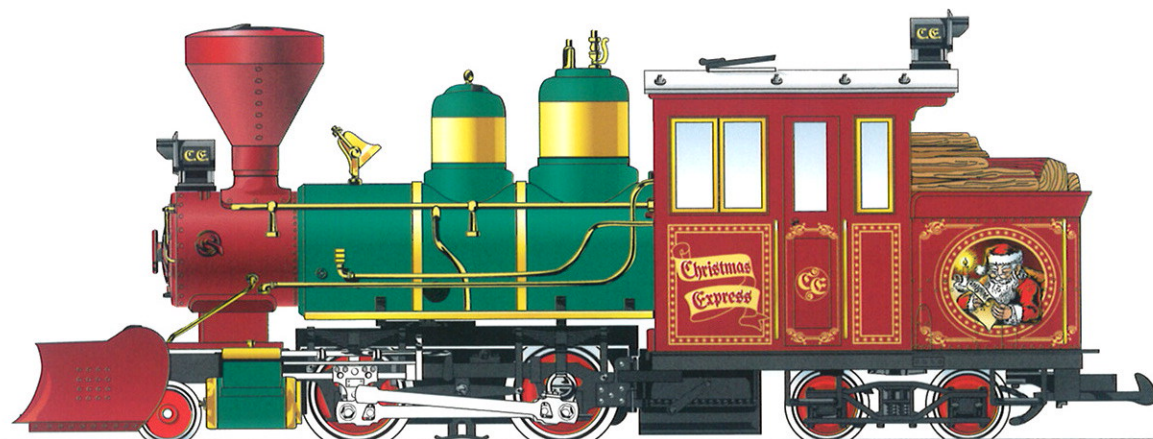

## 24253 Weihnachts Forney Dampflok

Für den Weihnachtszug im LGB-Sortiment gibt es natürlich auch die passende Lokomotive. Mit dieser herrlich dekorierten Weihnachts-Forney holen Sie sich eine ganz besonders festliche Stimmung ins Haus. Das Modell verfügt über Lichtwechsel in Fahrtrichtung, eine Mehrzweck-Steckdose und einen eingerichteten Führerstand. Mit DCC-Schnittstelle. Länge über Puffer 45 cm.

## 24253 Christmas Forney Steam Loco

Of course, the LGB product range includes a matching locomotive for the Christmas train. This wonderfully decorated Christmas Forney will create a particularly festive atmosphere in your home. The model features reversing lights, one multi-purpose socket and a modeled engineer's cab. With DCC interface. Length over the buffers 45 cm.

**N**

## 35071 Weihnachts Personenwagen 2009

Weihnachtsmodelle erfreuen sich im LGB-Sortiment großer Beliebtheit, wobei die Jahreswagen ein eigenständiges Sammelgebiet darstellen. Rechtzeitig zu Weihnachten 2009 erscheint dieser herrlich dekorierte Wagen. Türen zum Öffnen. Länge über Puffer 30 cm.

## 35071 Christmas Passenger Car 2009

Christmas models are popular items in the LGB product range, and one-year editions are a separate collector's theme. This beautifully decorated car is appearing in good time ahead of Christmas 2009. Opening doors. Length over the buffers 30 cm.





**35078 Weihnachts Personenwagen 2007**

Der Weihnachtspersonenwagen 2007 ist mit einem wunderschönen Motiv aufwändig bedruckt. Das Modell verfügt über eine Inneneinrichtung und Türen zum Öffnen, und ergänzt nahtlos die bisherige Reihe der LGB-Weihnachtswagen. Länge über Puffer 30 cm.

**35078 Christmas Passenger Car 2007**

The Christmas passenger car 2007 is intricately printed with a wonderful image. The model features interior furnishing and opening doors, and is a perfectly harmonizing addition to the range of LGB Christmas cars issued so far. Length over the buffers 30 cm.

**35079 Weihnachts Personenwagen 2008**

Damit lässt sich Ihr Weihnachts-Zug komplettieren. Aufwändig bedrucktes Modell mit Inneneinrichtung. Länge über Puffer 30 cm.

**35079 Christmas Passenger Car 2008**

This is the ideal addition to your Christmas train. Intricately printed model with interior furnishing. Length over the buffers 30 cm.



# Feldbahnen und Straßenbahnen | Field railroads and Streetcars

II III IV V

## 42430 Kipplore, rot

Kipploren wurden in großen Stückzahlen in Steinbrüchen und Bergwerken eingesetzt. Sie dienen dem Transport von Sand, Ton, Kohle oder Erz. Das LGB-Modell gibt eine typische Kipplore vorbildgerecht wieder. Einsetzbar ist das Modell in den Epochen II bis V. Länge über Puffer 17 cm.

## 42430 Field Railroad Tipple Car, Red

Tipple cars were used in large numbers in quarries and mines. They were used to carry sand, clay, coal or ore. The LGB model faithfully replicates a typical tipple car. The model can be used for epochs II to V. Length over the buffers 17 cm.



II III IV V MZS

## 23355 Straßenbahn, neutral

Oldtimer-Straßenbahntriebwagen in der typischen Farbgebung, wie sie bei vielen Straßenbahnbetrieben üblich war. Einige Fahrzeuge blieben museal erhalten. Das LGB-Modell ist in den Epochen II bis V einsetzbar. Sticker mit verschiedenen Triebfahrzeugnummern liegt bei. Länge über Puffer 35 cm.

## 23355 Streetcar, undecorated

Vintage trolley power car in a livery typical of many streetcar systems. Some of these cars have been preserved in museums. The LGB model can be used for epochs II to V. Stickers are included to number the model. Length over the buffers 35 cm.

II III IV V

## 35005 Straßenbahnanhänger, neutral

Nachbildung eines zweiachsigen Straßenbahnanhängers mit offenen Bühnen. Dem Modell liegen Sticker mit verschiedenen Wagennummern bei. Zusammen mit dem Straßenbahntriebwagen lässt sich so ein vorbildgerechter Dreiwagenzug bilden. Einsetzbar in den Epochen II bis V. Länge über Puffer 35 cm.

## 35005 Streetcar Trailer, undecorated

Replica of a two-axle trolley trailer with open platforms. The model includes stickers with different car numbers. This allows you to run prototypical consists with two trailers with different numbers. Can be used for epochs II to V. Length over the buffers 35 cm.

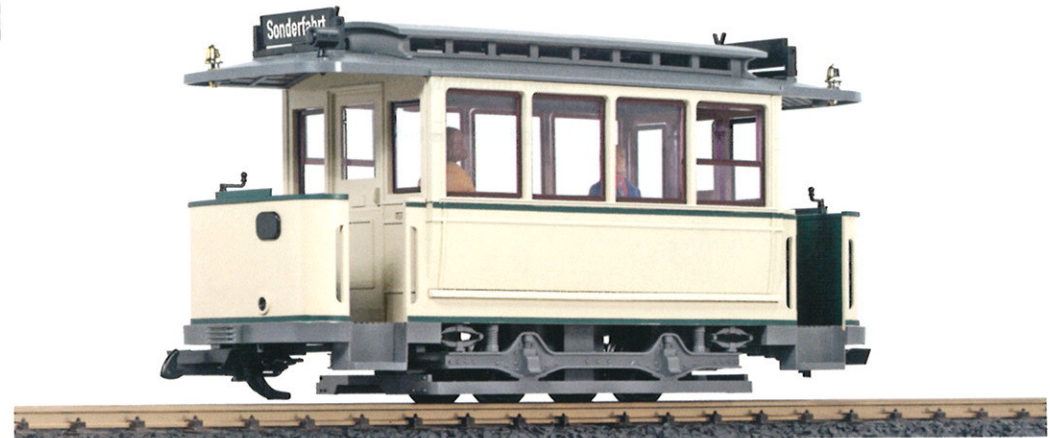



## 25253 Rio Grande Forney Dampflok #252

Forney Dampflok in der Ausführung der Denver & Rio Grande Western. Das Modell verfügt über einen zugkräftigen Motor, Lichtwechsel in Fahrtrichtung, eine Mehrzweck-Steckdose und eine Digitalschnittstelle. Eine Nachrüstung mit einem MZS-Decoder ist problemlos möglich. Neuauflage mit neuer Loknummer und großem Schneepflug. Länge über Puffer 45 cm.

## 25253 Rio Grande Forney Steam Loco #252

Forney steam loco in the livery of the Denver & Rio Grande Western. The model incorporates a powerful motor, reversing lights, one multi-purpose socket and a digital interface. Retrofitting with a MTS decoder is possible without any problem. Reissue with a new loco number and a large snow plow. Length over the buffers 45 cm.

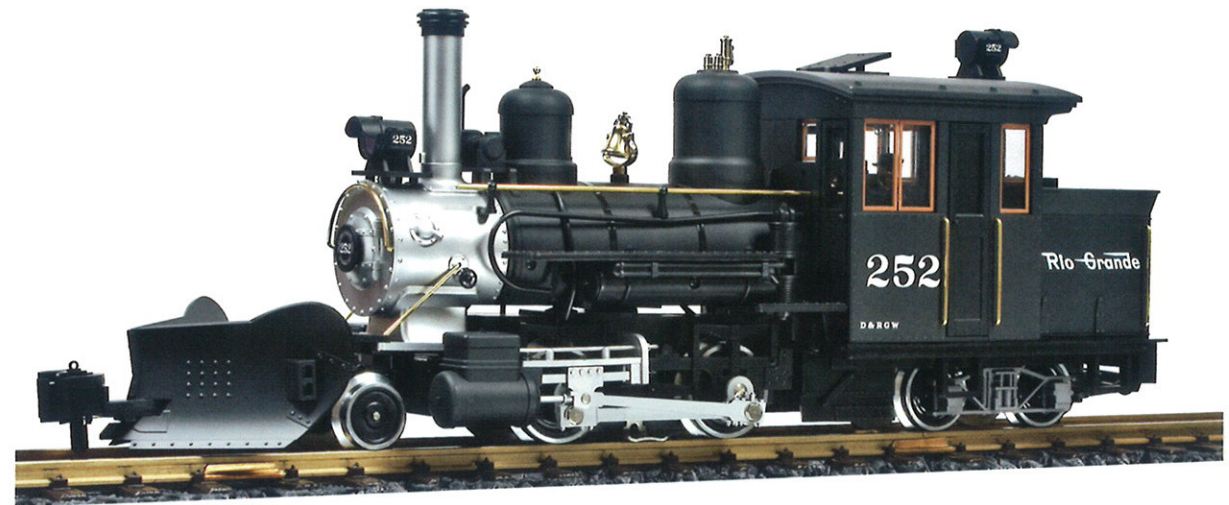

# Santa Fe | Santa Fe

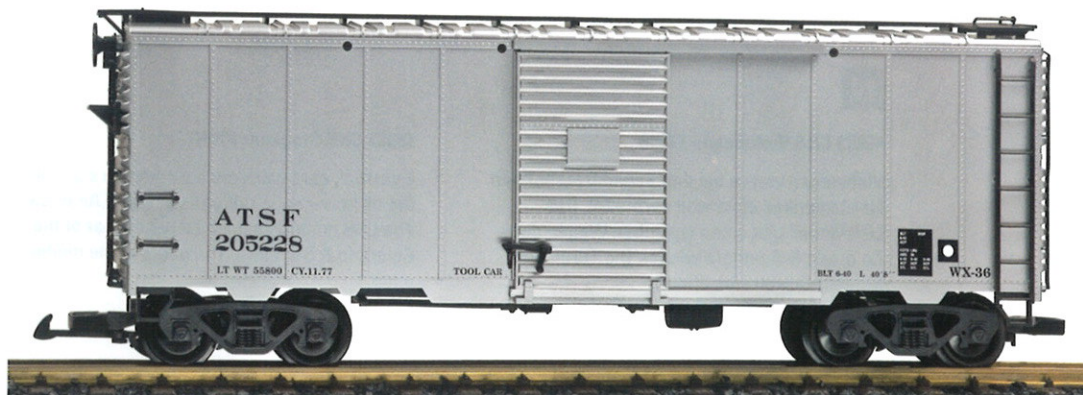

## 45919 ATSF Güterwagen #205228

Boxcars sind in Nordamerika weit verbreitet und in fast jedem Güterzug anzutreffen. Das LGB-Modell gibt einen vierachsigen Boxcar in der Ausführung der Santa Fe wieder. Die großen Seitentüren des Wagens lassen sich öffnen. Länge über Puffer 46 cm.

## 45919 ATSF Boxcar #205228

Boxcars are widespread in North America and part of almost every freight train. The LGB model replicates a four-axle boxcar in the livery of the Santa Fe. The large side doors of the car open. Length over the buffers 46 cm.



## 23196 C&S Mogul Dampflok #9

Mogul Dampflok in der Ausführung der Colorado & Southern. Um Waldbrände durch Funkenflug zu verhindern rüstete die C&S ihre Loks mit markanten Funkenfängern am Schornstein aus.

Diese zugkräftige Dampflokomotive verfügt über einen großen Schneepflug. Neuauflage mit neuer Loknummer und DCC-Schnittstelle. Länge über Puffer 68,5 cm.

## 23196 C&S Mogul Steam Loco #9

Mogul Dampflok in the livery of the Colorado & Southern. To prevent flying sparks from igniting forest fires, the C&S fitted their locos with the distinctive spark arrestors on the stack. These

powerful steam locomotives carry a large snow plow. Reissue with a new loco number and a DCC interface. Length over the buffers 68.5 cm.



## 45683 C&S Viehwagen #7048

Viehwagen waren bei den Schmalspurbahnen Nordamerikas einst weit verbreitet. Das LGBModell gibt einen typischen Wagen der Colorado & Southern wieder. Die Türen des Modells lassen sich öffnen. Länge über Puffer 41,5 cm.

## 45683 C&S Stockcar #7048

Livestock cars were once a common sight on the narrow-gauge railroads of North America. The LGB model replicates a typical car of the Colorado & Southern. The doors of the model open. Length over the buffers 41.5 cm.





**N**

**40806 C&S Tankwagen Conoco #5**

Bereits in der Frühzeit der Eisenbahnen entstand ein Bedarf an Spezialgüterwagen zum Transport flüssiger Stoffe. Kesselwagen der Colorado & Southern mit silbernem Kessel und authentischem Conoco-Schriftzug. Länge über Puffer 41,5 cm.

**40806 C&S Tankcar Conoco #5**

Right from the early days of railroads, there was a need for special freight cars to carry liquids. Tank car of the Colorado & Southern with a silver tank and authentic Conoco lettering. Length over the buffers 41.5 cm.

**N**

**41803 C&S Tankwagen Conoco #9**

Güterzüge befördern oft gleich mehrere Kesselwagen. Mit diesem LGB-Modell steht Ihnen ein weiterer Wagen der C&S mit grünem Kessel und geänderter Wagennummer zur Verfügung. Der Kessel lässt sich befüllen und entleeren. Länge über Puffer 41,5 cm.

**41803 C&S Tankcar Conoco #9**

Freight trains often include several tank cars. This LGB model provides you with a further car of the C&S with a green tank and new car number. The tank can be filled and drained. Length over the buffers 41.5 cm.





## 25196 Durango & Silverton Mogul Dampflok #376

The Durango and Silverton Narrow Gauge Railroad nahm vor über 125 Jahren Ihren Betrieb auf. Zugkräftige Mogul-Dampflok in der Ausführung der Durango & Silverton. Das Modell verfügt über eine DCC-Schnittstelle, Lichtwechsel

in Fahrtrichtung, eine Mehrzweck-Steckdose und einen Dampfentwickler. Mit Kohlentender und neuer Betriebsnummer. Länge über Puffer 66,5 cm.

## 25196 Durango & Silverton Mogul Steam Loco #376

The Durango and Silverton Narrow Gauge Railroad started up more than 125 years ago. Powerful Mogul steam loco in the livery of the Durango & Silverton. The model features a

DCC interface, reversing lights, one multi-purpose socket, and a steam generator. With a tender and a new road number. Length over the buffers 66.5 cm.



## 30843 Durango & Silverton Packwagen #128

Bei den Schmalspurbahnen Nordamerikas war dieser Gepäckwagentyp einst weit verbreitet. Das LGB-Modell gibt einen Packwagen in der typischen Lackierung und Bedruckung der Durango & Silverton wieder. Türen zum Öffnen. Länge über Puffer 49,5 cm.

## 30843 Durango & Silverton Baggage Car #128

This type of baggage car was once very common on North American narrow-gauge railroads. The LGB model replicates a baggage car with the typical paint scheme and lettering of the Durango & Silverton. Opening doors. Length over the buffers 49.5 cm.

**N**

**30803 Durango & Silverton Personenwagen #631**

Noch heute kann man auf der Durango & Silverton mit derartigen historischen Wagen eine fantastische Bahnfahrt erleben. Vierachsiger Personenwagen mit Inneneinrichtung und Türen zum Öffnen. Neuauflage mit neuer Wagennummer.  
Länge über Puffer 49,5 cm.

**30803 Durango & Silverton Passenger Car #631**

Still today, you can experience a fantastic trip on a historic car like this one on the Durango & Silverton. Four-axle passenger car with interior furnishing and Opening doors. Reissue with a new car number.  
Length over the buffers 49.5 cm.



**N**

**30813 Durango & Silverton Personen-/ Packwagen #270**

Die so genannten Combine sind eine Kombination aus Personen- und Gepäckwagen. Noch heute kann man Combines bei der Durango & Silverton Narrow Gauge Railway erleben. Neuauflage des LGB-Modells mit neuer Wagennummer.  
Länge über Puffer 49,5 cm.

**30813 Durango & Silverton Combine #270**

Combines are combined passenger and baggage cars. You can still experience combines on the Durango & Silverton Narrow Gauge Railway today. Reissue of the LGB model with a new car number.  
Length over the buffers 49.5 cm.





## 23881 Uintah Dampflok #50

Mallet Dampflok Nr. 50 der Uintah Railway. Von dieser interessanten Loktype gab es bei der Uintah Railway nur zwei Exemplare. Neuauf-  
lage mit grün lackierten Wasserkästen und  
Zylindern. Das Modell verfügt über eine DCC-

Schnittstelle und eine Mehrzweck-Steckdose.  
Eine Nachrüstung mit einem MZS-Decoder ist  
problemlos möglich.  
Länge über Puffer 62 cm.

## 23881 Uintah Steam Loco #50

Mallet steam loco No. 50 of the Uintah Railway.  
There were only two of these fascinating locos  
on the Uintah Railway. Reissue with green  
water tanks and cylinders. The model features

a DCC interface and one multi-purpose socket.  
Retrofitting with a MTS decoder is possible  
without any problem.  
Length over the buffers 62 cm.



## 40675 Uintah Güterwagen #206

Typischer amerikanischer Boxcar in der Aus-  
führung der Uintah Railway. Das LGB-Modell ist  
mit dem großen Schriftzug der Uintah Railway  
und der Waggennummer 206 bedruckt. Die  
großen Schiebetüren des Wagens lassen sich  
öffnen.  
Länge über Puffer 41,5 cm.

## 40675 Uintah Boxcar #206

Typical North American boxcar in the livery of  
the Uintah Railway. The LGB model is printed  
with the large lettering of the Uintah Railway  
and the car number 206. The large sliding doors  
of the car open.  
Length over the buffers 41.5 cm.



**N**

### 43543 Trailer Train TTX, Container Wagen

Um den Güterverkehr der Bahngesellschaften effektiver zu gestalten wurde 1955 die Trailer Train Corporation gegründet. Neuauflage eines TTX-Containerwagens mit neuer Wagennummer, beladen mit drei verschiedenen Containern.

Länge über Puffer 61,4 cm.

### 43543 Trailer Train TTX, Container Car

To streamline the freight traffic of railroad operators, the Trailer Train Corporation was founded in 1955. Reissue of a TTX container car with a new car number, loaded with three different containers.

Length over the buffers 61.4 cm.

**N**

### 40853 TTX, Hanjin Container Wagen

Die Trailer Train Corporation verfügt über eine Vielzahl an Containerwagen. Das LGB-Modell gibt einen vierachsigen Containerertragwagen in der Lackierung und Bedruckung der TTX wieder, der mit einem Hanjin Container beladen ist.

Länge über Puffer 41,5 cm.

### 40853 TTX, Hanjin Container Car

The Trailer Train Corporation owns a large number of container cars. The LGB model replicates a four-axle container car in TTX livery and lettering, loaded with a Hanjin container.

Length over the buffers 41.5 cm.



**N**

### 41853 TTX, K-line Container Wagen

TTX-Wagen sind in den USA und in Kanada fast überall anzutreffen. Vierachsiger Trailer Train Containerertragwagen mit geänderter Wagennummer. Das Modell ist mit einem K-line Container beladen. Die Türen des Containers lassen sich öffnen.

Länge über Puffer 41,5 cm.

### 41853 TTX, K-line Container Car

TTX cars can be seen almost everywhere in the U.S.A. and Canada. Four-axle Trailer Train container car with a new car number. The model is loaded with a K-line container. The container doors open.

Length over the buffers 41.5 cm.



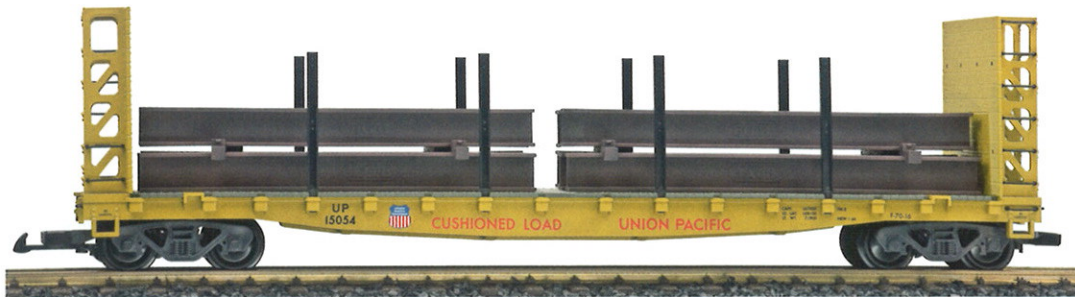

**N**

## 44540 UP Bulkhead Flachwagen

Vierachsiger Flachwagen der Union Pacific. Wiederauflage des LGB-Modells mit der neuen Wagennummer 15054. Der Flachwagen ist mit Doppel-T-Trägern beladen, die Alterungsspuren aufweisen. Länge über Puffer 61,4 cm.

## 44540 UP Bulkhead Flatcar

Four-axle flatcar of the Union Pacific. Reissue of the LGB model with the new car number 15054. The flatcar is carrying a load of weathered TT girders. Length over the buffers 61.4 cm.



**N**

## 47917 UP H.E.R.B.I.E. Boxcar

Vierachsiger Boxcar in der Ausführung der Union Pacific. Das LGB-Modell wurde einem Vorbildwagen originalgetreu nachgebildet. Aufwändige Lackierung und Bedruckung. Die Türen des Wagens lassen sich öffnen. Länge über Puffer 46 cm.

## 47917 UP H.E.R.B.I.E. Boxcar

Four-axle boxcar in the livery of the Union Pacific. The LGB model was faithfully based on a real prototype. Intricate paint scheme and lettering. The car doors open. Length over the buffers 46 cm.

# Bobber-Caboose | Bobber-Caboose



**N**

## 43653 Bobber Caboose #0572

Über viele Jahrzehnte bildeten die Cabooses den Zugschluss jedes amerikanischen Güterzuges. Modell eines Bobber-Cabooses. Das Modell ist neutral gehalten und kann so bei verschiedenen Bahngesellschaften eingesetzt werden. Mit Inneneinrichtung. Länge über Puffer 30 cm.

## 43653 Bobber Caboose #0572

For many decades, a cabooses was hitched to the end of every American freight train. Model of a bobber cabooses. The model is undecorated and can thus be used for different railroad operators. With interior furnishing. Length over the buffers 30 cm.



**N**

### 41675 White Pass Güterwagen #742

Für den Güterverkehr setzte die White Pass & Yukon zahlreiche Boxcar ein. Das LGB-Modell gibt einen Wagen in authentischer Lackierung und Bedruckung wieder. Türen zum Öffnen. Länge über Puffer 41,5 cm.

### 41675 White Pass Boxcar #742

The White Pass & Yukon deployed numerous boxcars in its freight operations. The LGB model replicates a car with authentic paint scheme and lettering. Opening doors. Length over the buffers 41,5 cm.

**N**

### 48680 SP Viehwagen #168

Typischer Viehwagen in der Ausführung der Southern Pacific. Mit diesem Wagen können Pferde, Rinder und Schafe zu den Märkten transportiert werden. Die Türen des Modells lassen sich öffnen. Länge über Puffer 41,5 cm.

### 48680 SP Stockcar #168

Typical livestock car in the livery of the Southern Pacific. This car was used to carry horses, cattle, and sheep to market. The doors of the model open. Length over the buffers 41.5 cm.



**N**

### 47723 NYC Kühlwagen #16566

Bevor es moderne Kühlwagen gab wurden verderbliche Lebensmittel in eisgekühlten „Reefer Cars“ transportiert. Das LGB-Modell gibt einen Wagen der New York Central wieder. Neuauflage mit neuer Wagennummer. Türen zum Öffnen. Länge über Puffer 41,5 cm.

### 47723 NYC Reefer #16565

Before modern refrigerated cars, ice-cooled reefer cars were used to carry perishable produce. The LGB model replicates a car of the New York Central. Reissue with a new car number. Opening doors. Length over the buffers 41.5 cm.



# Normalspursortiment | Standard-Gauge Program

BR IV









## 20940 DB Diesellok V 200 033

Die Diesellokomotiven der Baureihe V 200 sorgten bei Ihrer Indienststellung international für Aufsehen. Als Paradeferde der DB wurden sie im hochwertigen Schnellzugdienst eingesetzt. Das Modell verfügt über zwei zugstarke

Motoren, Lichtwechsel in Fahrtrichtung, zwei Mehrzweck-Steckdosen und eine DCC-Schnittstelle. Vorbildgerechtes Modell der Epoche III. Länge über Puffer 67,2 cm.

## 20940 DB Diesel Loco, V 200 033

The distinctive V 200 caused quite a stir when the series was first introduced in the 1950s. The DB mainly deployed them in premium express services. The model is equipped with

two powerful motors, reversing lights, two multi-purpose sockets, and a DCC interface. Prototypical model of epoch III. Length over the buffers 67.2 cm.



## 20930 DB Köf 322 044-9

Rangierdiesellok 322 044-9 der Deutschen Bundesbahn im typischen Aussehen der Epoche IV. Derartige Kleinloks der Gattung Köf übernahmen vielfältige Aufgaben auf Bahnhöfen und in Bahnbetriebswerken. Vorbildgerechte Lackierung und Bedruckung, Lichtwechsel in Fahrtrichtung. Bei diesem Modell handelt es sich um eine Formneuheit. MZS-Decoder onboard. Länge über Puffer 26 cm.

## 20930 Bezeichnung: DB Köf 322 044-9

Diesel switcher 322 044-9 of the Deutsche Bundesbahn with the typical appearance of epoch IV. Small Köf type locos performed many duties in stations and depots. Prototypical coloring and lettering, reversing lights. Complete new molds were developed for this model. MTS decoder onboard. Length over the buffers 26 cm.





#### 21940 DB Diesellok 220 076-4

DB Diesellok 220 076-4 in Epoche IV-Ausführung. Mit der Einführung des Computer-gestützten Nummerierungssystems bei der Deutschen Bundesbahn wurden die Loks in die Baureihe 220 eingeordnet. Vorbildgerechte

Lackierung und Bedruckung. Der Antrieb erfolgt durch zwei zugstarke Bühlermotoren. Lichtwechsel in Fahrtrichtung, zwei Mehr-zweck-Steckdosen. Länge über Puffer 67,2 cm.

#### 21940 DB Diesel Loco 220 076-4

DB Diesel Loco 220 076-4 in epoch IV livery. When the Deutsche Bundesbahn introduced computerized numbering, the locos were classified in Series 220. Prototypical coloring

and lettering. Traction is effected with two powerful Bühler motors. Light changes direction on reversal, two multi-purpose sockets. Length over the buffers 67.2 cm.



#### 20313 DB Ellok BR 101 035-4

Elektr.lokomotive der Baureihe 101 der Deutschen Bahn AG in der Ausführung der Epoche V. Die BR 101 bildet neben den ICE-Triebzügen das Rückgrat im hochwertigen Reiseverkehr der Deutschen Bahn. Vorbildgerechte Lackierung und Bedruckung. Neuauflage mit neuer Betriebsnummer. 2 Motoren, 2 Mehrzweck-Steckdosen. Länge über Puffer 70,5 cm.

#### 20313 DB Electric Loco BR 101 035-4

Series 101 electric locomotive of the Deutsche Bahn AG in the livery of epoch V. The BR 101 is the backbone of passenger traffic in Germany along with the ICE multiple units. Prototypical replication as a model with authentic coloring and lettering. New edition with a new road number. 2 motors, 2 multi-purpose sockets. Length over the buffers 70.5 cm.



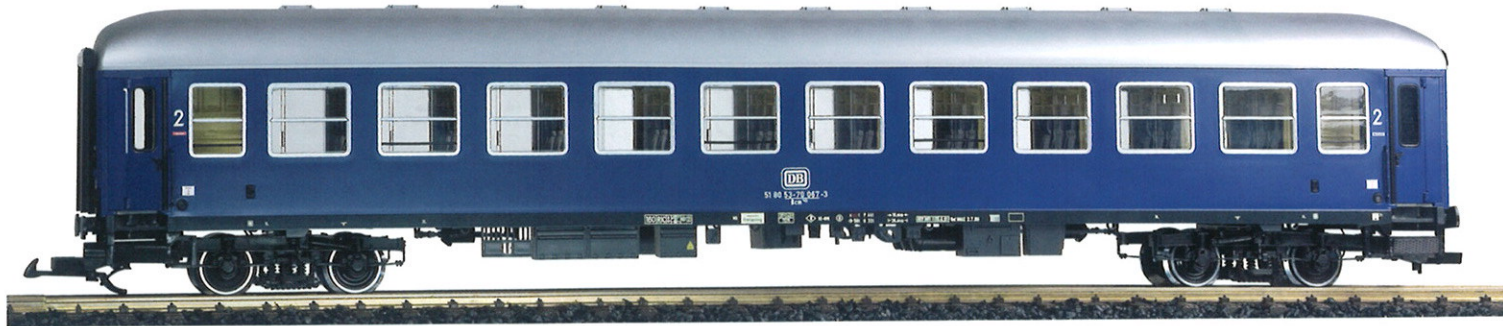

## 32310 DB Liegewagen Bcm 243, blau

Modell eines Liegewagens 2. Klasse der DB in der Ausführung der Epoche IV. Mit vorbildgerechter UIC-Nummer und der typischen blauen Farbgebung jener Zeit. Mit Tagesfahrтинен-

einrichtung und Türen zum Öffnen. Die ideale Ergänzung für Ihren DB-Reisezug. Länge über Puffer 80 cm.

## 32310 DB Pass. Car Bcm 243, blue

Model of a 2nd class couchette car of the DB in the livery of epoch IV. With a prototypical UIC number and the typical blue livery of that era. With interior furnishing during the day and

opening doors. An ideal addition to your DB passenger train. Length over the buffers 80 cm.

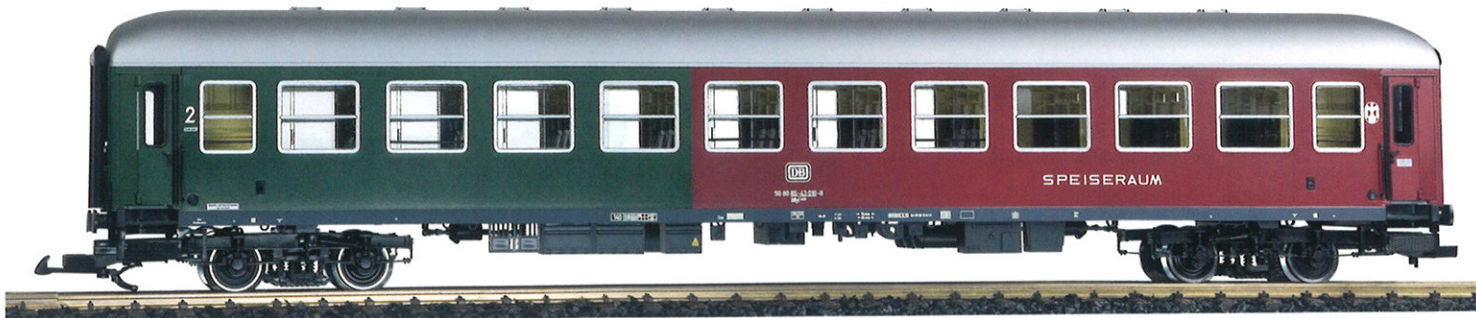

## 36316 DB Halbspeisewagen BRyl 446

Für den Einsatz in Schnellzügen beschaffte die DB mehrere Halbspeisewagen. Diese verfügten neben einer Küche und dem Speiseraum auch über Abteile 2. Klasse. Vorbildgerechte

Lackierung und Bedruckung. Modell der Epoche IV. Die Nachbildung der Inneneinrichtung entspricht nicht in allen Punkten dem Original. Länge über Puffer 80 cm.

## 36316 DB Dining Car BRyl 446

For use in express trains, the DB procured a number of half dining cars. These had not only a galley and dining room but also 2nd class compartments. Prototypical paint scheme

and lettering. Model of epoch IV. The interior furnishing does not conform in all details to the original. Length over the buffers 80 cm.



#### 36313 DB Personenwagen Am 203

Modell des Reisezugwagens Am 203 der Deutschen Bundesbahn in der Ausführung der Epoche IV. Markantes Merkmal des Wagens 1. Klasse war die blaue Farbgebung des

Wagenkastens. Vorbildgerechte Lackierung und Bedruckung, detaillierte Inneneinrichtung. Länge über Puffer 80 cm.

#### 36313 DB Passenger Car, Am 203

Model of the Am 203 passenger car of the Deutsche Bundesbahn in the livery of epoch IV. The distinctive feature of the 1st Class car was the blue livery of the car body. Prototypical

coloring and lettering, detailed interior furnishing. Length over the buffers 80 cm.



#### 36314 DB Personenwagen 1. / 2. Klasse, grün

Reisezugwagen 1. / 2. Klasse der DB in vorbildgerechter Lackierung und Bedruckung der Epoche IV. Charakteristische Merkmale dieses Wagentyps in dieser Ausführung sind die grüne

Farbgebung sowie die UIC-Wagennummer. Mit Türen zum Öffnen und Inneneinrichtung. Länge über Puffer 80 cm.

#### 36314 DB 1st / 2nd Class Passenger Car, green

1st / 2nd class passenger car of the DB with prototypical coloring and lettering of epoch IV. The characteristic features of this type of car

are the green livery and the UIC car number. With interior furnishing and opening doors. Length over the buffers 80 cm.



IV 

### 36310 DB Personenwagen Bm 234, grün

Dieser Reisezugwagen gehört zu einer erfolgreichen Fahrzeugfamilie, die von der DB für ihre Schnellzüge beschafft wurde. Das LGB-Modell gibt einen Wagen der 2. Klasse in der typischen grünen Farbgebung wieder. Das Modell ist in der Epoche IV einsetzbar. Länge über Puffer 80 cm.

### 36310 DB Passenger Car, Bm 234, Green

This passenger car is part of a successful rolling stock family that the DB purchased for its express trains. The LGB model replicates a 2nd class car in typical green livery. The model can be used for epoch IV. Length over the buffers 80 cm.

IV 

### 36315 DB Personenwagen Bm 232, grün

DB Reisezugwagen 2. Klasse in der Ausführung der Epoche IV. Vorbildgerechte Lackierung und Bedruckung. Gegenüber dem DB Personenwagen Bm 234 (LGB 36310) hat dieser Wagen eine geänderte Wagennummer. Modell mit Inneneinrichtung, die Türen lassen sich öffnen. Länge über Puffer 80 cm.

### 36315 DB Passenger Car Bm 232, green

DB 2nd class passenger car in epoch IV livery. Prototypical coloring and lettering. The LGB model is a new edition with a different car number. With complete interior furnishing, interior lighting and opening doors. Length over the buffers 80 cm.



V 

### 30310 DB Personenwagen Bim 263 2. Kl.

Die Reisezugwagen der Gattung Bim 263 werden im hochwertigen INTERCITY-Verkehr eingesetzt. Sie sind auf allen Hauptstrecken in Deutschland und auch in den Nachbarländern täglich anzutreffen. Vorbildgerechtes Modell der Epoche V. Länge über Puffer 80 cm.

### 30310 DB 2nd Class Passenger Car, Bim 263

The type Bim 263 passenger cars are used in premium INTERCITY services. They can be seen daily on all German main lines and also in neighboring countries. Prototypical model of epoch V. Length over the buffers 80 cm.

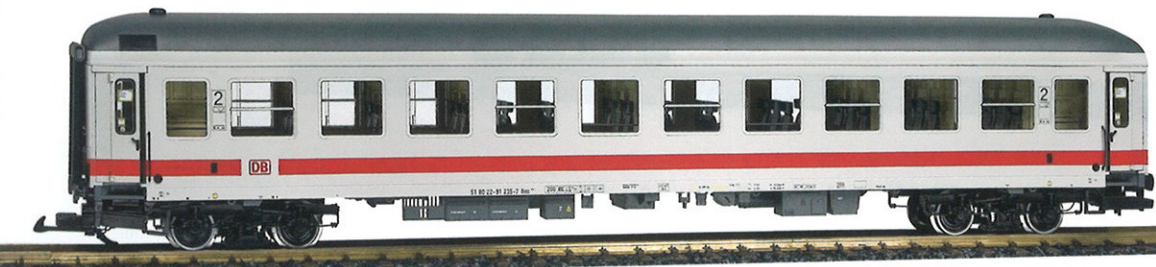



### III

#### 45880 DB Hochbordwagen

Die DB beschaffte unzählige zweiachsige offene Güterwagen in der authentischen braunen Farbgebung wieder. Vorbildgerecht lackiertes und beschriftetes Modell der Epoche III. Wechselpufferbohle liegt bei. Länge über Puffer 40 cm.

#### 45880 DB High-Side Gondola

The DB acquired countless twin-axle, open wagons. The LGB model replicates one of those cars with its authentic brown livery. Model with the prototypical paint scheme and lettering of epoch III. A replaceable double buffer beam is included. Length over the buffers 40 cm.

### IV

#### 45883 DB Hochbordwagen

Zweiachsiger offener Güterwagen der Deutschen Bundesbahn in Epoche IV-Ausführung in brauner Farbgebung. Typische Merkmale jener Zeit waren neben der UIC-Wagennummer auch das große DB-Logo. Dem Modell liegt eine Wechselpufferbohle bei. Länge über Puffer 40 cm.

#### 45883 DB High-Side Gondola

Two-axle gondola of the Deutsche Bundesbahn in brown epoch IV livery. The typical features of that era were both the UIC car numbers and the large DB logo. The model is supplied with an exchangeable puffer beam. Length over the buffers 40 cm.



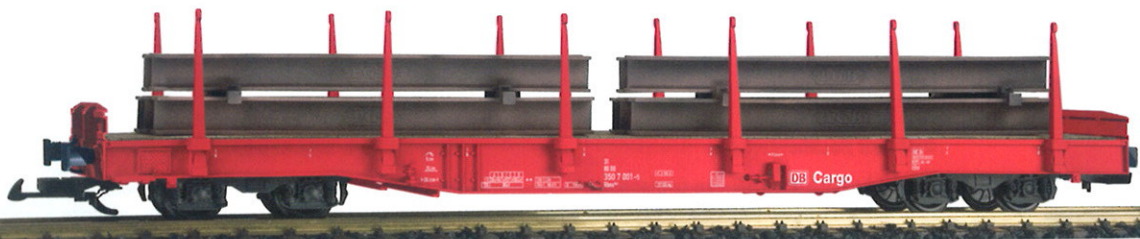

**N** **V**

#### 41923 DB Cargo Rungenwagen, Beladung Stahlträger

Vierachsiger Rungenwagen der DB Cargo, beladen mit Stahlträgern. Beschriftung und Farbgebung entsprechend der Epoche V. Dem Modell liegen Wechsellpufferbohlen zur Umrüstung auf Mittelpuffer bei. Länge über Puffer 66 cm.

#### 41923 DB Cargo Flatcar w. TT Beams

Four-axle flat car of DB Cargo, loaded with steel girders. Lettering and livery of epoch V. The model comes with exchangeable buffer beams for conversion to center buffers. Length over the buffers 66 cm.

**V**

#### 47690 DB Cargo Selbstentladewagen

Moderner Selbstentladewagen in Lackierung und Bedruckung der DB Cargo. Dieses Modell in Epoche V-Ausführung ist ein Blickfang in jedem zeitgenössischen Güterzug. Als Zuglok eignet sich das LGB-Modell der E-Lok Baureihe 101. Länge über Puffer 55 cm.

#### 47690 DB Cargo Self Unloading Car

Modern self-unloading car with the coloring and lettering of DB Cargo. This model in epoch V livery is an eye-catcher in any present-day freight train. The model is ideally hauled by the model of the 101 series electric loco from the LGB product range. Length over the buffers 55 cm.



**V**

#### 41920 DB Rungenwagen, 4-achsiger

Vierachsiger Rungenwagen der Deutschen Bahn AG in Epoche V-Ausführung. Dieses vielfältig einsetzbare Modell kann mit verschiedenen Ladegütern beladen werden. Wechsellpufferbohle zur Umrüstung auf Mittelpuffer liegt bei. Das Modell ist eine Formneuheit. Länge über Puffer 66 cm.

#### 41920 DB Flat Car with Stakes, 4-axle

Four-axle flat car of the Deutsche Bahn AG in epoch V livery. This versatile model can be loaded with different loads. Exchangeable buffer beam for conversion to center buffer is provided. New form. Length over the buffers 66 cm.

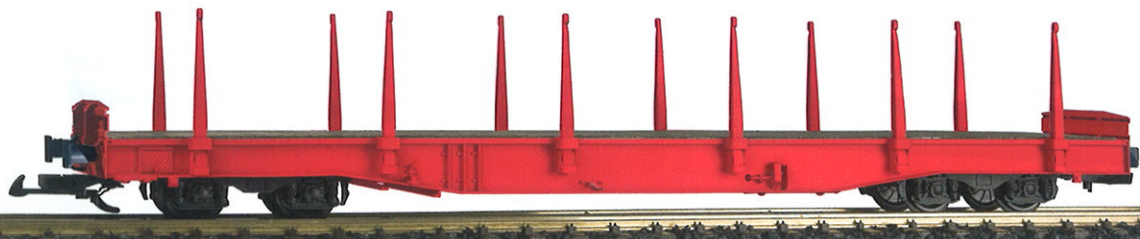





**N V**

**41890 DB Containerwagen**

Zweiachsiger Containertragwagen der Deutschen Bahn AG in der Ausführung der Epoche V. Das Modell ist mit einem DBContainer beladen. Der Containertragwagen verfügt über Doppelpuffer. Das Modell ist eine Formänderung. Länge über Puffer 40,8 cm.

**41890 DB Container Car**

Two-axle container-carrying car of the Deutsche Bahn AG in the livery of epoch V. The model is loaded with a DB container. The containercarrying car has double buffers. The model is a mold variation. Length over the buffers 40.8 cm.

**V**

**46833 Aral-Kesselwagen**

Aral-Kesselwagen der Epoche V, eingestellt bei der Deutschen Bahn AG. Dieser Normalspur-güterwagen passt ideal zur E-Lok der Baureihe 101 aus dem LGB-Sortiment. Der Kessel lässt sich befüllen und entleeren. Wechselpuffer-bohle mit Mittelpuffer liegt bei. Länge über Puffer 48 cm.

**46833 Aral Tank Car**

Aral tank car of epoch V, deployed with the Deutsche Bahn AG. This standard-gauge freight car is the ideal match for the 101 Series Electric Loco from the LGB product range. The tank can be filled and emptied. An exchangeable buffer beam with a center buffer is provided. Length over the buffers 48 cm.



# Österreichische Bundesbahn | Austrian Federal Railroad



IV

## 40883 ÖBB Hochbordwagen

Hochbordwagen der ÖBB in der Ausführung der Epoche IV für den Transport von Schütt- und Stückgütern. Durch das EUROP-Abkommen waren die Wagen auch auf Strecken der meisten anderen europäischen Bahnverwaltungen anzutreffen. Wechsellufferbohle liegt bei. Länge über Puffer 40 cm.

## 40883 ÖBB High-Side Gondola

High-side gondola of the ÖBB in epoch IV livery for transporting bulk and general freight. As part of the EUROP agreement, the cars were to be seen on most other European railroads. An exchangeable buffer beam is included. Length over the buffers 40 cm.

# Schweizerische Bundesbahnen | Swiss Federal Railways



V  

## 22310 SBB Cargo Ellok 481 005-7

Moderne Elektrolok Reihe 481 der SBB-Cargo. Modell der Epoche V in der aktuellen Lackierung und Beschriftung des Vorbildes. Antrieb mit zwei zugstarken Motoren, Lichtwechsel in Fahrtrichtung, zwei Mehrzweck-Steckdosen und Digitalschnittstelle. Wechsellufferbohle zur Umrüstung auf Mittelpuffer liegt bei. Länge über Puffer 70,5 cm.

## 22310 SBB Cargo Electric Loco, 481 005-7

Modern series 481 electric loco of SBB Cargo. Model of epoch V with the present-day coloring and lettering of the prototype. Propelled by two powerful motors, reversing lights, two multi-purpose sockets, and digital interface. Exchangeable buffer beam for conversion to center buffer included. Length over the buffers 70.5 cm.



IV

## 40884 SBB Hochbordwagen

Zweiachsiger offener SBB-Güterwagen in Epoche IV-Ausführung. Im Rahmen internationaler Verkehrsabkommen waren diese Waggons auch auf den Strecken benachbarter Länder anzutreffen. Authentische Lackierung und Bedruckung. Mit Wechsellufferbohle. Länge über Puffer 40 cm.

## 40884 SBB High-Side Gondola

Two-axle SBB gondola in epoch IV livery. As part of international transportation agreements, these cars were also to be seen running in neighboring countries. Authentic coloring and lettering. With exchangeable puffer beam. Length over the buffers 40 cm.

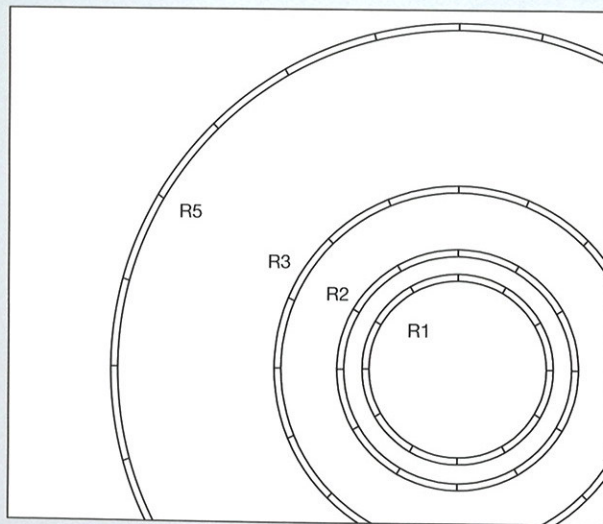
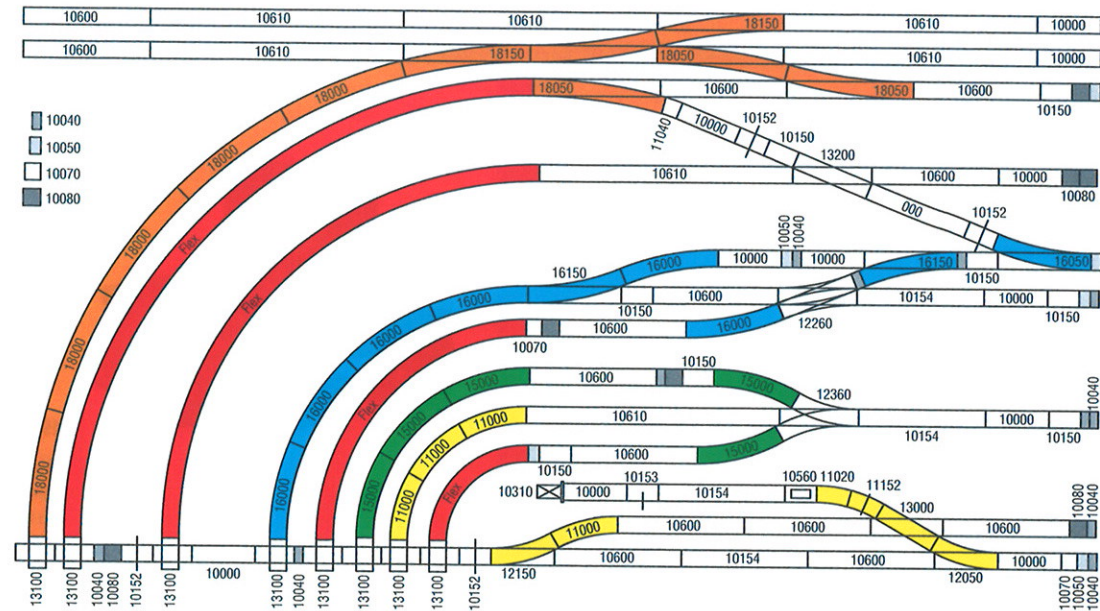

## Immer im Kreis

Bezeichnung des Radius	Durchmesser:	
	Gleismitte-Gleismitte	Außenkante-Außenkante
R1	1200 mm	1286 mm
R2	1560 mm	1646 mm
R3	2390 mm	2476 mm
R5	4640 mm	4726 mm

Im LGB-Programm finden Sie gebogene Gleise in vier verschiedenen Radien, die wir R1, R2, R3 und R5 nennen. Mit dem kleinen Radius R1 können Sie viele Gleise auf kleinstem Raum unterbringen – optimal für kleine Räume. Jedoch sehen längere Züge auf Kurven mit größerem Radius nicht nur besser aus, sie fahren auch betriebssicherer. Deshalb sind der mittlere Radius R2 und der große Radius R3 bei erfahrenen Modellbahnern am beliebtesten. Die weiträumigen Kurven des extragroßen Radius R5 sind optimal für lange Loks und Wagen geeignet, wie z. B. die amerikanischen Personenwagen oder die Wagen des RhB-“Glacier Express“. Falls Sie noch mehr Auswahl benötigen, können Sie mit dem LGB-Flexgleis fast jeden beliebigen Radius oder jede Art von Kurven bauen. Damit sind Ihrer Fantasie keine Grenzen gesetzt.

## Going in Circles

Radius Name	Diameter:	
	Center-to-Center	Outer Edge-to-Outer Edge
R1	1200 mm	1286 mm
R2	1560 mm	1646 mm
R3	2390 mm	2476 mm
R5	4640 mm	4726 mm

The LGB program includes curved sections with four different radii, called R1, R2, R3 and R5. The small-radius R1 sections are good for fitting a lot of track into a very small area. So they're good for building station and freight yards. However, longer trains will look better and run better on wider radius curves. That's why the medium-radius R2 and large-radius R3 sections are a favorite with experienced LGB layout builders. Use extra large-radius R5 sections to create graceful, high-speed curves. They are a perfect choice for operating long equipment, like American passenger cars or Rhätische Bahn “Glacier Express” cars. If you want even even more variety, you can use LGB “flex track” to create almost any radius or shape of curve you can imagine.

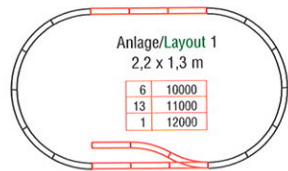
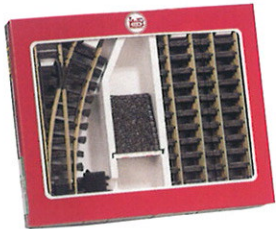

## 19901 Prellbock-Gleis-Set

Mit diesem Set können Sie den Gleiskreis aus Ihrem LGB-Starter Set zu einem Oval mit einem Abstellgleis zum Rangieren ausbauen.

Die stabile Box enthält:  
1x 12000 Handweiche rechts  
6x 10000 gerade Gleise  
1x 11000 gebogenes Gleis  
1x Prellbock

## 19901 Siding Track Set

You can enlarge your LGB starter set circle into an oval with a siding for switching operations and train storage.

The sturdy storage box includes:  
1 - 12000 manual right-hand switch  
6 - 10000 straight track sections  
1 - 11000 curved track section  
1 - track bumper

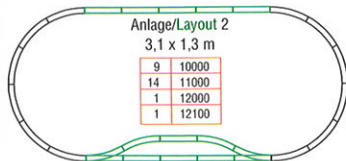

## 19902 Bahnhof-Gleis-Set

Mit diesem Set können Sie den Gleiskreis aus Ihrem LGB-Starter Set zu einem Oval mit einem Ausweichgleis ausbauen. Dann können sich zwei Züge begegnen. Oder sie können einen Zug abstellen, Wagen rangieren und die Lok von einem Ende des Zugs zum anderen umsetzen.

Die stabile Box enthält:  
1x 12000 Handweiche rechts  
1x 12100 Handweiche links  
9x 10000 gerade Gleise  
2x 11000 gebogene Gleise

## 19902 Station Track Set

You can enlarge your LGB starter set circle into an oval with a passing track. Two trains can pass, one train can park, cars can be switched or a locomotive can be moved from one end of the train to the other.

The sturdy storage box includes:  
1 - 12000 manual right-hand switch  
1 - 12100 manual left-hand switch  
9 - 10000 straight track sections  
2 - 11000 curved track sections



## 19903 Elektrifizierungs-Set, 230 Volt

Wollen Sie Ihre Handweichen mit elektrischen Antrieben ausrüsten? Mit diesem vollständigen Set können Sie ganz einfach bis zu drei Weichen umrüsten, mit Strom versorgen und bedienen.

Das Set enthält einen sicherheitsgeprüften Wechselstromtrafo (230 Volt), ein LGB-Stellpult 51750, drei LGB-Weichenantriebe 12010 und farblich kodiertes Kabel. Das Set ist ideal für die Gleiserweiterungs-Sets 19901 und 19902 geeignet, doch lässt es sich ebenso mit allen anderen LGB-Weichen und elektrischen Signalen einsetzen.

## 19903 Switch Power Set, 230 Volt

Want to convert your manual switches to electric? This complete set makes it simple to convert, power and control up to three switches!

It includes an AC transformer (230 Volt), a 51750 LGB Control Box, three 12010 LGB Switch Drives and color-coded cable. It's perfect with the 19901 and 19902 track expansion sets, but you can use it with all LGB switches and electric signals.

**Und so geht's weiter in der Welt der LGB...  
The Next Step in the World of LGB...**



## Mit diesen beiden Sets ist schon vieles möglich ...

Die Anlagen 3, 4, 5, 6, 7 und 8 sind aus genau den selben Komponenten aufgebaut: dem Kreis aus dem Starter Set, einem Prellbock-Set 19901 und einem Bahnhofs-Set 19902. Insgesamt benötigen Sie folgende Gleise:

Anzahl	Nummer	Beschreibung
15	10000	gerades Gleis, 300 mm
15	11000	gebogenes Gleis, R1, 30°
2	12000	Handweiche, rechts, R1
1	12100	Handweiche, links, R1

## Countless Combinations ...

Layouts 3, 4, 5, 6, 7 and 8 all use that same combination: a starter set circle, one 19901 Siding Set and one 19902 Station Set. Together, this combination includes these LGB track sections:

Quantity	Number	Description
15	10000	Straight Track, 300 mm
15	11000	Curved Track, R1, 30°
2	12000	Manual Switch, Right, R1
1	12100	Manual Switch, Left, R1

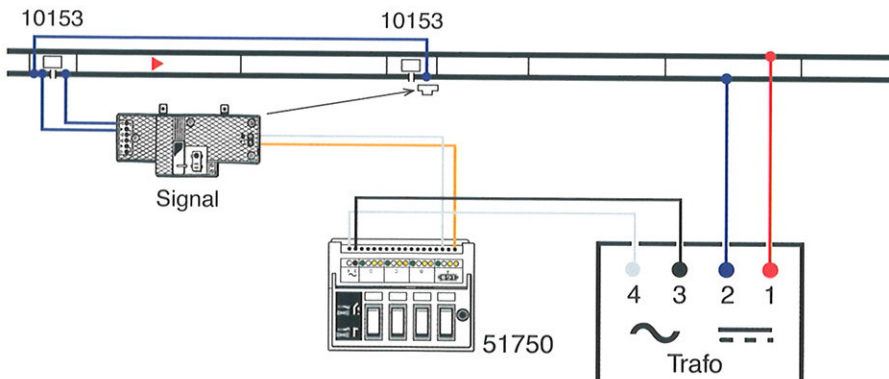
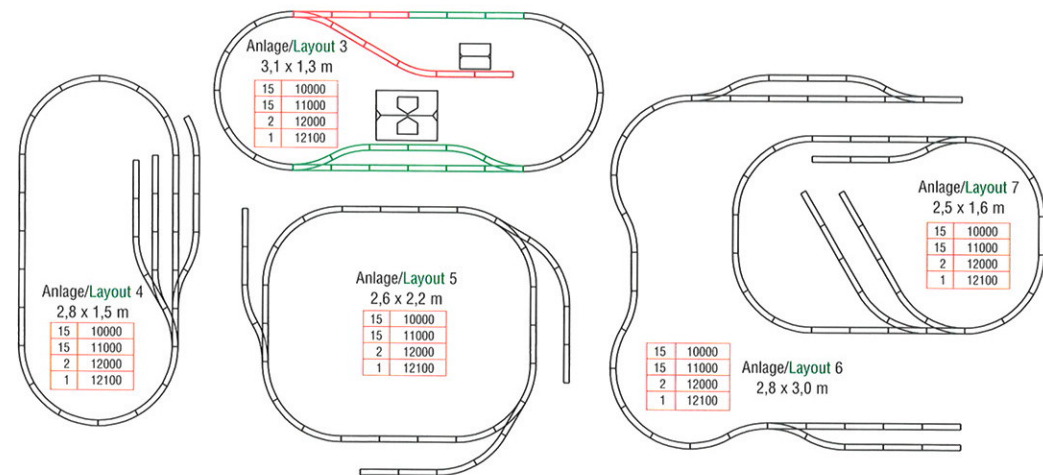

## Alles unter Kontrolle

### Weichenantrieb:

Um Weichen ferngesteuert zu bedienen, finden Sie im LGB-Programm eine Anzahl von elektrischen Weichen. Jede elektrische LGB-Weiche ist mit einem LGB-Antrieb (12010) ausgestattet.

**Hinweis:** Jede LGB-Handweiche kann in eine elektrische Weiche umgebaut werden. Mit einem Stellpult 51750 können Sie bis zu vier Signale oder eine Kombination aus bis zu vier Weichen und Signalen bedienen. Das Anschließen ist ganz einfach.

### Signalantrieb:

Ebenso wie die elektrischen LGB-Weichen sind die elektrischen LGB-Signale mit einem LGB-Antrieb ausgestattet. Der Antrieb bewegt die Signalflügel nach oben und unten. Durch Erweiterung mit Trenngleisen LGB 10153 und Zusatzschalter LGB 12070 können Züge durch die Signalstellung beeinflusst werden.

## Under Control

### Switch Control:

Each LGB electric switch includes a 12010 "LGB" Switch Drive. The drive pushes the "points" of the switch from side to side to change the direction of the switch.

**Hint:** An LGB manual switch can be converted into an electric switch with a 12010 LGB Switch Drive. Up to four 12010 Switch Drives can be controlled with one 51750 Control Box (Fig. 1). The electrical connections are easy. Just follow the color coding on the 51750.

### Signal Control:

LGB electric signals also include an "LGB" drive. Up to four signals can be controlled with one 51750 Control Box. (In fact, you can use the same 51750 to control both switches and signals.) The drive moves the signal flags or lenses to indicate whether the train should stop or go. With the addition of LGB 10153 Insulated Tracks and an LGB 12070 LGB Supplementary Switch, you can create signal-controlled stop blocks.



## Mit ein wenig Phantasie können Sie sich bereits ein Bild von Ihrer Anlage machen ...

Die nierenförmige Anlage 8 bietet eine gewundene Hauptstrecke und viele Betriebsmöglichkeiten, z.B. Rangieren im Bahnhof und Abstellen der Loks am Wasserturm.

## Visualize Your Layout ...

This kidney-shaped layout (Layout 8) offers a curving route and opportunities for "operations", like shunting cars (at the station) and parking locomotives (at the water tower).

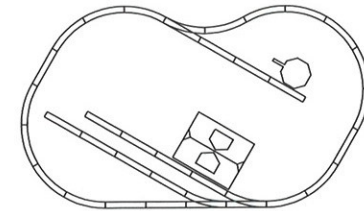

Anlage/Layout 8

2,7 x 1,6 m
15 10000
15 11000
2 12000
1 12100

## Mit ein paar Gleisen mehr, zu den bereits besprochenen, lassen sich diese Anlagen bauen:

### Mit einigen neuen Gleisen:

10150 gerades Gleis, 150 mm  
13000 Kreuzung, 30°  
15000 gebogenes Gleis, R2, 30°

Kinder jeden Alters lieben die klassische „Acht“ (**Anlage 9**): Sie ist einfach aufzubauen und bietet ständig neue Beobachtungs-Perspektiven, während der Zug seine Runden dreht.  
**Anlage 10:** Diese „verschlungene Acht“ benötigt wesentlich weniger Platz, verfügt dabei aber über eine längere Strecke: insgesamt ungefähr 9 m.

**Anlage 11** ist eine sogenannte Hundeknochen“-Anlage. Auf der weiträumigen Rundstrecke können Sie lange Züge fahren lassen.

Mit zwei Weichen und ein paar Gleisen können Sie die gefaltete „Hundeknochen“-Anlage mit einer Zweigstrecke ausbauen (**Anlage 12**), mit ganzen 25 m Streckenlänge.

## More Ways To Grow:

### With a few extra track sections:

10150 Straight track, 150 mm  
13000 Crossing, 30°  
15000 Curved Track, R2, 30°

The classic „figure-eight“ layout (**Layout 9**) is loved by children of all ages. Why? It's very simple to build, requiring just two different track sections: 11000 and 13000. Also, it offers continuous visual movement.

**Layout 10** requires much less space than a traditional figure-eight, but it has more track: about 9 meters total.

**Layout 11** is a basic „dog bone“ layout. It has a lot of track, so you can run big trains.

In **Layout 12**, six sidings have been added. Also, with just two switches and a few track sections (Layout 14), you can add an outer line to the folded „dog bone“.

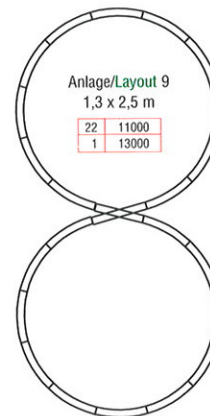

Anlage/Layout 9  
1,3 x 2,5 m

22 11000
1 13000

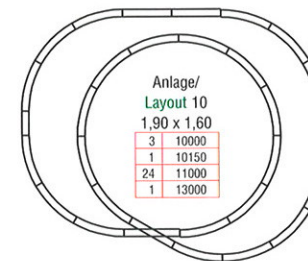

Anlage/  
Layout 10  
1,90 x 1,60

3 10000
1 10150
24 11000
1 13000

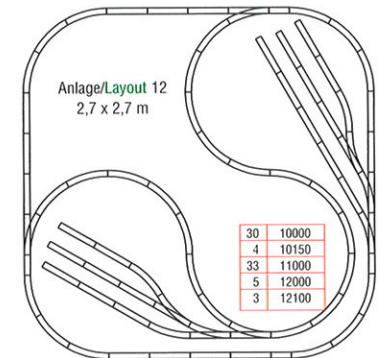

Anlage/Layout 12  
2,7 x 2,7 m

30 10000
4 10150
33 11000
5 12000
3 12100

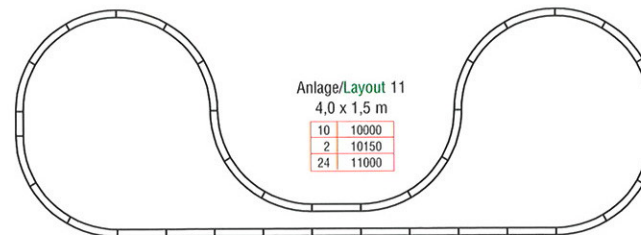

Anlage/Layout 11  
4,0 x 1,5 m

10 10000
2 10150
24 11000

## Zwei Züge auf einer Anlage – leicht gemacht

**Anlage 13:** Auf dieser Anlage können Sie problemlos zwei Züge gleichzeitig fahren lassen. Entweder als „Abschnitte“-Anlage mit Isolierschienenverbindern (10260) oder mit dem LGB-Mehrzugsystem. Mit diesem System können LGB-Fans bis zu acht Züge gleichzeitig auf demselben Gleis fahren lassen ohne die aufwendige Verkabelung von isolierten Abschnitten.

## Easy Two-Train Operation

To power this layout (**Layout 13**), LGB offers two options. The traditional option is to create electrically isolated track “blocks.” Install 10260 Insulated Rail Joiners between the inner and outer switches. That would electrically isolate the inner block from the outer block. Add power supplies – one for each oval – and you’re ready to go. The modern option is to use the LGB Multi-Train System. This easy-to-use digital system lets you and your friends run multiple trains on the same track at the same time!



Anlage/Layout 13  
2,9 x 1,7

12	10000
12	11000
2	12000
2	12100
12	15000

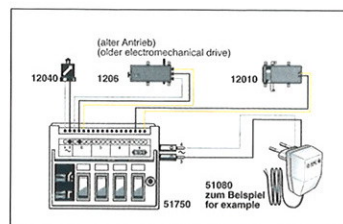
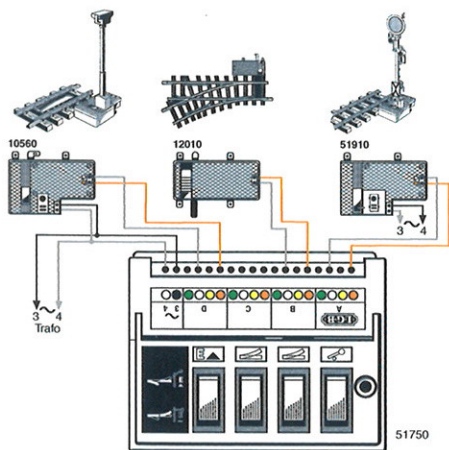

## Die problematische Schleife:

Eine Kehrschleife ist praktisch, um einen Zug zu wenden und in der entgegengesetzten Richtung zurückfahren zu lassen. Jedoch tritt bei Kehrschleifen ein Kurzschluss auf (**Anlage 14**). Auch kann man leicht aus Versehen eine Kehrschleife einbauen (**Anlage 15**). MZS-Kehrschleifenmodul siehe S. 91.

## The Accidental Loop:

A reversing loop is a helpful way to reverse the direction of your train. Unfortunately, reversing loops cause electrical short circuits (**Layout 14**). Plus, it's easy to create a reversing loop by accident (**Layout 15**). MTS Reversing Loop Module, see page 91.

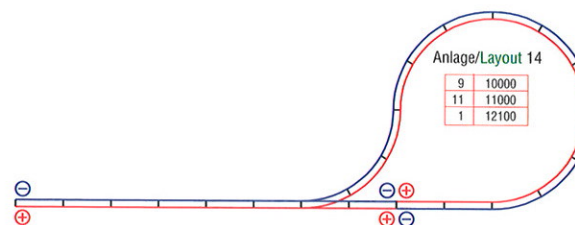

Anlage/Layout 14

9	10000
11	11000
1	12100

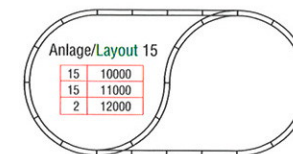

Anlage/Layout 15

15	10000
15	11000
2	12000



## 10000 Gerades Gleis, 300 mm

Das 300 mm lange gerade Gleis ist eine der Grundlagen des LGB-Gleissortiments. Für alle LGB-Gleise werden massive Messingschienen verwendet, um so einen zuverlässigen Betrieb draußen und drinnen zu garantieren.

## 10000 Straight Track, 300 mm

This basic 300 mm straight section is the cornerstone of the LGB track program. Like all LGB track sections, it's ruggedly made with massive, solid brass rails for indoor and outdoor reliability.



## 10006 Schienenprofil 3 m

Mit dem 3 m langen Schienenprofil können Sie verschiedenste Gleisradien erstellen. Durch die Länge des Profils gibt es weniger Schienenstöße. Für die Herstellung von Flexgleis benötigen Sie 10 Schwellenbetten (10 x LGB 10003) und zwei Metall-Schienenverbinder (2 x LGB 10001).

## 10006 Rail Sections, 3 m

With these 3 m (9.8 foot) rail sections, you can create impressive radii curves with fewer joints than ever. Use with 10 LGB 10003 Tie Sections and 2 LGB 10001 Metal Rail Joiners.



## 10001 Metall-Schienenverbinder, 10 Stück

Die Metall-Schienenverbinder dienen als Ersatzteil. Sie eignen sich ebenfalls zur Verwendung mit dem Flexgleis (LGB 10003/10005). Die Packung enthält 10 Stück.

## 10001 Metal Rail Joiners, 10 pieces

Replacement for originals. Use also with LGB 10003/10005 flex track sections. Package of 10.



## 10002 Gerades Gleis, 300 mm, 2 Stück

Eine der Grundlagen des LGB-Gleissortiments: das 300 mm lange gerade Gleis. Die Packung enthält 2 Stück.

## 10002 Straight Track, 300 mm, 2 pieces

The basic LGB 300 mm straight section in a package of two sections.



## 10007 Gleisübergang

Der Gleisübergang dient als Bahnübergang an Straßen und Wegen. Hier können Fahrzeuge und Personen die Gleise überqueren. Der Artikel lässt sich auch für Übergänge im Bahnhofsbereich einsetzen. Die Länge des Gleises beträgt 300 mm.

## 10007 Road Crossing Track

Create a convenient place for your cars to cross! Use for track crossings along the line or in the station yard. Length: 300 mm.



## 10015 Gleisschablone

Mit der Gleisschablone können Sie den Gleisplan Ihrer eigenen LGB-Anlage entwerfen. Dieses wichtige Hilfsmittel enthält Schablonen für LGB-Gleise, Weichen und Signale.

## 10015 Track Planning Template

This track-planning tool makes it easy to design your own LGB layout. It includes stencils of LGB track sections, switches, signals and more.



## 10003 Schwellenbett, 300 mm

Mit dem 300 mm langen Schwellenbett können Sie flexibles Gleis ganz einfach selber herstellen. Für 1,5 m Flexgleis benötigen Sie fünf Schwellenbetten (5 x LGB 10003), zwei Schienenprofile (2 x LGB 10005) und zwei Metall-Schienenverbinder (2 x LGB 10001).

## 10003 Tie Sections, 300 mm

With these 300 mm long tie sections, it's easy to make your own flex track! Combine five LGB 10003 tie sections with two LGB 10005 rails and two LGB 10001 joiners to make one 1.5 m flex track section.



## 10005 Schienenprofil, 1,5 m

Zusammen mit dem Schwellenbett (LGB 10003) und dem Metall-Schienenverbinder (LGB 10001) können Sie Flexgleis herstellen.

## 10005 Rail Sections, 1,5 m

Use with LGB 10003 Tie Sections to create your own flex track.

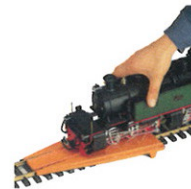

## 10020 Aufgleisgerät

Mit dem Aufgleisgerät gelingt das Aufgleisen von LGB-Modellen kinderleicht: Aufgleisgerät auf ein Stück gerades LGB-Gleis aufsetzen und das Modell auf das Gleis schieben.

## 10020 Rerailer

This device makes it easy to get your LGB locos and cars on the track. Just place it on a section of straight track and slide the model onto the track.





**10040 Gerades Gleis, 41 mm**

41 mm langes gerades Gleis zum Schließen kleinerer Gleislücken.

**10040 Straight Track, 41 mm**

41 mm long straight section for filling small track gaps.



**10050 Gerades Gleis, 52 mm**

Gerades Gleis mit 52 mm Länge für vielfältige Einsatzmöglichkeiten.

**10050 Straight Track, 52 mm**

52 mm long straight section.



**10070 Gerades Gleis, 75 mm**

75 mm langes gerades Gleis. 1/4 so lang wie das Gleis LGB 10000.

**10070 Straight Track, 75 mm**

75 mm long straight section. Equal to 1/4 of LGB 10000.



**10080 Gerades Gleis, 82 mm**

82 mm langes gerades Gleis.

**10080 Straight Track, 82 mm**

82 mm long straight section.



**10090 Verstellbares gerades Gleis 88-120 mm**

Dieses gerade Gleis kann im Handumdrehen ohne Werkzeug auf jede Länge zwischen 88 und 120 mm eingestellt werden.



**10090 Adjustable Track, 88-120 mm**

Solve problems on your layout. This straight section can quickly be adjusted to any length from 88 to 120 mm. No tools required.



**10150 Gerades Gleis, 150 mm**

150 mm langes gerades Gleis. Halb so lang wie das Gleis LGB 10000.

**10150 Straight Track, 150 mm**

150 mm long straight section. Equal to 1/2 of LGB 10000.

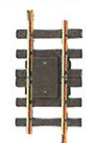

**10151 Kehrschleife, 2 x 150 mm**

Dieses Set ermöglicht eine problemlose Kehrschleifenschaltung für den analogen Betrieb ohne zusätzliche Kabel. Es enthält ein Trenngleis (LGB 10152) und ein Spezialgleis mit eingebauter Elektronik. Achtung: Das Set ist nicht zur Verwendung mit dem digitalen Mehrzugsystem (MZS) geeignet.

**10151 Reverse Loop Track Set**

Build simple reversing loops and wyes without additional wiring. Includes one regular LGB 10152 and one special LGB 10152 with built-in electronics. Not for use on Multi-Train System (MTS) layouts.

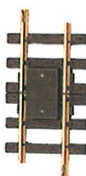
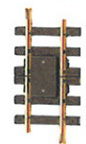

**10152 Gerades Trenngleis, 150 mm**

Bei diesem vielseitig einsetzbaren Gleis sind beide Schienen unterbrochen. Eine verdeckte Kabelklemme erleichtert den elektrischen Anschluss. Die Länge des Gleises beträgt 150 mm.

**10152 Insulated Track, Double, 150 mm**

Both rails are insulated on this multi-purpose section. Concealed terminals for easy power connections. 150 mm long.

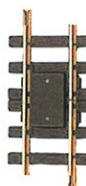

**10153 Gerades Unterbrechergleis, 150 mm**

Bei diesem Gleis ist eine Schiene unterbrochen. Das Unterbrechergleis eignet sich zum Beispiel für die Schaltung isolierter Halteblöcke vor Signalen. Eine verdeckte Kabelklemme erleichtert den Anschluss. Die Länge des Gleises beträgt 150 mm.

**10153 Insulated Track, Single, 150 mm**

One rail is insulated on this section. Often used to create insulated stop sections at signals. Concealed terminals for easy power connections. 150 mm long.



## 10210 Zahnstangen, 300 mm, 12 Stück

Zahnstangen benötigen Sie für den Einsatz der LGB-Zahnradloks bei starken Steigungen. Die Zahnstangen können mit den Zahnstangenhaltern (LGB 10220) zwischen den meisten LGB-Gleisen befestigt werden. Jede Zahnstange ist 300 mm lang, die Packung enthält 12 Stück.

## 10210 Rack Rails, 300 mm, 12 pieces

LGB rack locos use rack rails to climb steep track sections. Rack rails fit between the regular rails of most LGB track sections using LGB 10220 holders. Each section is 300 mm long. Package of 12.



## 10315 RhB-Prellbock

Dieses Modell ist eine vorbildgetreue Nachbildung eines Prellbocks der Rhätischen Bahn. Er eignet sich hervorragend bei der Gestaltung von LGB-Anlagen nach RhB-Vorbild, setzt aber auch auf anderen Anlagen Akzente.

## 10315 RhB Buffer Stop

This is an authentic model of a Rhätische Bahn track bumper. Use it on your RhB layout or to add a bit of Swiss flavor to any layout.



## 10220 Zahnstangenhalter, 24 Stück

Die Zahnstangenhalter dienen zur Befestigung der Zahnstangen (LGB 10210). Die Halter rasten zwischen den Schwellen der meisten LGB-Gleise ein. Die Zahnstangen können problemlos eingebaut werden, ohne dass das Gleis abgebaut werden muss. Packungsinhalt: 24 Stück

## 10220 Rack Rail Holders, 24 pieces

For 10210 Rack Rails. Holders fit between the ties of most LGB track sections. Easy to install without removing track. Package of 24.



## 10319 Prellbock

Bereits in der Frühzeit der Eisenbahnen dienten Prellböcke zur Sicherung von Gleisabschlüssen. Einige dieser einfachen Prellböcke sind noch heute auf Bahnstationen oder im Bereich von Anschlussgleisen zu finden. Dieser Prellbock lässt sich universell auf LGB-Anlagen einsetzen.

## 10319 Track Bumper

Since the early days of railroading, track bumpers have been used to secure the ends of tracks sections. Some of these simple track bumpers remain in use today in stations and on sidings. This old-time track bumper can be used on all LGB layouts.



## 10250 Hemmschuhe, 12 Stück

Hemmschuhe dienen zum Sichern von Wagen auf Steigungen und Abstellgleisen gegen unbeabsichtigtes Wegrollen. Die Packung enthält 12 Stück.

## 10250 Wheel Blocks, 12 pieces

Use these to hold cars in position on grades and sidings. Package of 12.



## 10320 Oldtimer-Prellbock

Modell eines Prellbocks mit hochgebogenen Schienen wie er bereits in der Frühzeit der Eisenbahn zur Sicherung von Gleisabschlüssen verwendet wurde. Solche Prellböcke kann man heute noch auf Bahnhöfen vorfinden.

## 10320 Bent-Rail Track Bumper

This classic bent-rail bumper can still be found in railroad stations today. Use it to prevent accidents on your layout.

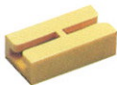

## 10260 Isolierschienenverbinder, 4 Stück

Mit den Isolierschienenverbindern lassen sich isolierte Streckenabschnitte bauen. Dazu müssen die Metall-Schienenverbinder gegen die stabilen Schienenverbinder aus Kunststoff ausgetauscht werden. Packungsinhalt: 4 Stück.

## 10260 Insulated Rail Joiners, 4 pieces

Replace metal joiners with these rugged plastic joiners to make insulated track sections.



## 10340 Pendelautomatik

Mit der Pendelautomatik können Sie einen Zug zwischen zwei Bahnhöfen pendeln lassen. Eine elektronische Schaltung hält den Zug am Bahnhof an und lässt ihn dann wieder zurückfahren. Einfach einzubauen, mit einstellbarer Aufenthaltsdauer und vorbildgerecht sanftem Anfahren und Bremsen. Zum Anschluss an 10-24 V Gleichstrom.

## 10340 Automatic Reversing Unit

It's easy to make an automatic station-to-station layout with this simple LGB accessory. An adjustable, electronic circuit automatically shuttles the train back and forth on a length of track, stopping at each end. With prototypical acceleration and braking. Requires 10-24 volts DC.



## 10310 Prellbock, beleuchtet

Dieser Prellbock mit beleuchtetem Gleissperrsignal kann an geraden Gleisen befestigt werden.

## 10310 Track Bumper, Lighted

Prevent roll-off accidents on your layout. European design with working dead-end signal light. Attach to straight and curved track sections.



### 10520 Dauerentkupppler

Dauerentkupppler zum Entkuppeln von Wagen mit der serienmäßigen LGB-Bügelkupplung. Der Entkupppler wird in gerade LGB-Gleise eingelegt. Bei symmetrischen Kupplungen verwenden Sie bitte zwei Dauerentkupppler (2 x LGB 10520) oder einen Dauerentkupppler und ein elektrisches Entkuppplungsgleis (1 x LGB 10520 und 1 x LGB 10560).

### 10520 Manual Uncoupler

Uncouples cars with standard LGB hook-and-loop couplers. Installs in straight track sections. When symmetrical couplers are installed, use two LGB 10520 (or one LGB 10520 and one LGB 10560).



### 10560 Elektrisches Entkuppplungsgleis, 150 mm

Das elektrische Entkuppplungsgleis ermöglicht das ferngesteuerte Entkuppeln der Wagen mit LGB-Bügel und Klauenkupplung. Das beleuchtete E-Signal erleichtert das Erkennen der Entkupplungsstelle. Die Länge des Gleises beträgt 150 mm. Die Schaltung kann mit dem EPL-Stellpult (LGB 51750) o.ä. erfolgen.

### 10560 Electric Uncoupler, 150 mm

Lets you uncouple cars by remote control. Works with LGB standard and knuckle couplers. Lighted E signal shows the location of the uncoupler. 150 mm long. Use with LGB 51750 or equivalent.



### 11000 Gebogenes Gleis, R1, 30°

Das gebogene Gleis im Radius R1 zählt zu den Grundlagen des LGB-Gleissortiments. Aus 12 Gleisen R1, 30° wird ein Kreis (360°) gebildet.

### 11000 Curved Track, R1, 30°

The basic LGB R1 radius curve. 30° means 12 sections make a 360° circle.



### 10710 Kabelhalter, 5 Stück

Mit dem Kabelhalter bringen Sie Ordnung in den „Kabelsalat“! Der Halter wird seitlich am LGB Gleis befestigt. Die Kabel können dann einfach in die Öffnung gelegt werden.

### 10710 Wire Holders, 5 pieces

Keep your wires under control. Holder attaches to most LGB track sections. Wires run through end channel.

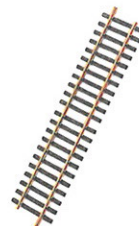

### 10600 Gerades Gleis, 600 mm

Das 600 mm lange gerade Gleis ist doppelt so lang wie das gerade Gleis LGB 10000.

### 10600 Straight Track, 600 mm

600 mm long straight section. Equal to two LGB 10000 sections.

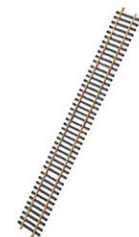

### 10610 Gerades Gleis, 1200 mm

1200 mm langes gerades Gleis. Entspricht vier Gleisen LGB 10000.

### 10610 Straight Track, 1200 mm

1200 mm long straight section. Equal to four LGB 10000 sections.



### 11002 Gebogenes Gleis, R1, 30°, 2 Stück

Zu den Grundlagen des LGB-Gleissortiments gehört das gebogene Gleis im Radius R1, 30°. 12 Gleise bilden einen Kreis (360°). Packung mit 2 Gleisen.

### 11002 Curved Track, R1, 30°, 2 pieces

The basic LGB R1 radius curve in a package of two sections. 30° means 12 sections make a 360° circle.



### 11020 Gebogenes Gleis, R1, 15°

Das gebogene Gleis im Radius R1, 15° ist halb so lang wie das gebogene Gleis R1, 30° (LGB 11000).

### 11020 Curved Track, R1, 15°

Radius 1, 15° curved section. Equal to 1/2 of LGB 11000.



### 11040 Gebogenes Gleis, R1, 7,5°

Das gebogene Gleis im Radius R1, 7,5° entspricht 1/4 des gebogenen Gleises R1, 30° (LGB 11000) bzw. der Hälfte des gebogenen Gleises R1, 15° (LGB 11020).

### 11040 Curved Track, R1, 7,5°

Radius 1, 7,5° curved section. Equal to 1/4 of LGB 11000.



### 11152 Gebogenes Trenngleis, R1, 15°

Bei diesem vielseitig einsetzbaren gebogenen Gleis sind beide Schienen unterbrochen. Verdeckte Kabelklemmen erleichtern den Anschluss. Gebogenes Gleis im Radius 1, 15°.

### 11152 Insulated Track, Double, R1, 15°

Both rails are insulated on this curved, multipurpose section. Concealed terminals for easy power connections. Radius 1, 15°.



### 11500 Gleisklammern, 28 Stück

Die Gleisklammern verhindern auch bei intensivem Fahrbetrieb, dass sich die Gleise lösen. Besonders sinnvoll einsetzbar sind sie für Flexgleise, LGB-Gleisbettungen und kurzfristig aufgebaute Anlagen. Die Packung enthält 28 Stück.

### 11500 Track Clips, 28 pieces

Prevent your tracks sections from pulling apart, even during heavy use. Especially helpful with flex track and on temporary layouts. Package of 28.



### 12000 Handweiche rechts, R1, 30°

LGB-Weichen sind stabil und für einen jahrelangen Freilandbetrieb ausgelegt. Gerades Gleis: 300 mm. Abzweigendes Gleis: rechts, R1, 30°. Der Antrieb kann rechts oder links montiert werden. Nachrüstbar mit dem elektrischen LGB-Weichenantrieb (LGB 12010).

### 12000 Manual Switch, Right, R1

LGB turnouts are built tough for years of outdoor use. Straight: 300 mm. Curve: Right, R1, 30°. Included manual drive can be installed on either side. Convertible to electric with LGB 12010 LGB Switch Drive.



### 12010 Weichenantrieb

Der elektrische Weichenantrieb lässt sich ganz einfach an alle LGB-Weichen montieren. Zusammen mit dem LGB-Zusatzschalter (LGB 12070) und anderen LGB-Bauteilen können Sie Ihre Züge sogar automatisch steuern. Zur Schaltung der Weichen eignet sich das LGB-Stellpult (LGB 51750). 88 x 42 x 19 mm.

### 12010 Switch Drive

This easy-to-install drive powers your LGB electric turnouts. Combine with LGB 12070 and other LGB components to create automatic train controls. Use with LGB 51750 or equivalent. 88 x 42 x 19 mm.



### 12040 Weichenlaterne beleuchtet

Die drehbare Weichenlaterne zeigt an, in welcher Richtung Ihre Weiche gestellt ist. Sie kann an alle LGB-Elektrische Weichen und am LGB-Weichenantrieb (LGB 12010) montiert werden. Der Betrieb erfolgt mit 18 Volt.

### 12040 Switch Lantern

This working lantern rotates to show your switch direction. Attaches to LGB 12010 switch drives, like those on LGB turnouts. 18 Volt.

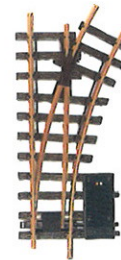

### 12050 Elektrische Weiche rechts, R1, 30°

Gerades Gleis: 300 mm. Abzweigendes Gleis: rechts, R1, 30°. Der Antrieb (LGB 12010) lässt sich rechts oder links montieren. Die Schaltung kann mit dem LGB-Stellpult (LGB 51750) o.ä. erfolgen.

### 12050 Electric Switch, Right, R1

Straight: 300 mm. Curve: Right, R1, 30°. Included LGB 12010 drive can be installed on either side. Use with LGB 51750 Control Box or equivalent.



### 12060 Handweichenantrieb, 2 Stück

Der LGB-Handweichenantrieb eignet sich für den Einsatz auf LGB-Anlagen draußen und drinnen. Die Packung enthält zwei Handweichenantriebe, mit denen Sie linke und rechte Weichen manuell stellen können.

### 12060 Switch Drive, Manual, 2 pieces

These hand-operated drives can be used to set both LGB left and right switches, both indoors and outdoors. Package of two drives.



#### 12070 LGB-Weichen/Signalzusatzschalter

Dieser Schalter (2x Um) kann am LGB-Weichenantrieb (LGB 12010) montiert werden. Damit lassen sich zahlreiche automatische Steuerungen für Ihre Züge, Signale und Beleuchtungen verwirklichen. Abmessungen des LGB-Zusatzschalter, Typ 2: 42 x 14 x 19 mm.

#### 12070 Supplementary Switch, Type 2

This double-pole, double-throw switch attaches to LGB 12010 switch drives, like those on LGB turnouts. You can use it in many automatic train control, signaling and lighting circuits. 42 x 14 x 19 mm.



#### 12100 Handweiche links, R1, 30°

Gerades Gleis: 300 mm. Abzweigendes Gleis: links, R1, 30°. Der Antrieb lässt sich links oder rechts an der Weiche montieren. Nachrüstbar mit dem elektrischen LGB-Weichenantrieb (LGB 12010).

#### 12100 Manual Switch, Left, R1

Straight: 300 mm. Curve: Left, R1, 30°. Included manual drive can be installed on either side. Convertible to electric with LGB 12010.



#### 12150 Elektrische Weiche links, R1, 30°

Gerades Gleis: 300 mm. Abzweigendes Gleis: links, R1, 30°. Der beiliegende Antrieb (LGB 12010) lässt sich rechts oder links an der Weiche montieren. Die Schaltung kann mit dem LGB-Stellpult (LGB 51750) o.ä. erfolgen.

#### 12150 Electric Switch, Left, R1

Straight: 300 mm. Curve: Left, R1, 30°. Included LGB 12010 drive can be installed on either side. Use with LGB 51750 or equivalent.



#### 12260 Elektrische Doppelkreuzungsweiche, 22,5°

Eine Doppelkreuzungsweiche sind zwei Weichen und eine Kreuzung in einem! Gerade Gleise: 375 mm. Abzweigende Gleise: R2. Kreuzungswinkel: 22,5°. Zwei elektrische Weichenantriebe (2 x LGB 12010) liegen bei. Die Schaltung kann mit dem LGB-Stellpult (LGB 51750) o.ä. erfolgen.

#### 12260 Electric Double-Slip Switch

It's a switch and a crossing! Straights: 375 mm. Crossing angle: 22.5°. Includes two LGB 12010 drives. Use with LGB 51750 or equivalent.

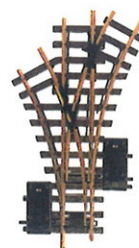

#### 12360 Elektrische Dreiwegweiche, R1, 30°

Eine Dreiwegweiche ist die platzsparende Anordnung von zwei Weichen! Gerades Gleis: 375 mm. Abzweigende Gleise: R1, 30°. Zwei elektrische Weichenantriebe (2 x LGB 12010). Die Schaltung kann mit dem LGB-Stellpult (LGB 51750) o.ä. erfolgen.

#### 12360 Electric Three-Way Switch

Save space on crowded layouts! Straight: 375 mm. Curves: R1, 30°. Includes two LGB 12010 drives. Use with LGB 51750 or equivalent.



#### 13000 Kreuzung, R1, 30°

Gerade Gleise: 300 mm, 341 mm Kreuzungswinkel: 30°

#### 13000 Crossing, 30°

Straights: 300 mm, 341 mm. Crossing angle: 30°

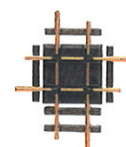

#### 13100 Kreuzung, R1, 90°

Gerade Gleise: 150 mm, 185 mm Kreuzungswinkel: 90°

#### 13100 Crossing, 90°

Straights: 150 mm, 185 mm. Crossing angle: 90°



#### 13200 Kreuzung, R3, 22,5°

Gerade Gleise: 375 mm. Kreuzungswinkel: 22,5°. Unter Umständen müssen anschließende Gleise modifiziert werden.

#### 13200 Crossing, R3, 22.5°

Straights: 375 mm. Crossing angle: 22.5°. May require modification of ties of adjoining track sections.



### 15000 Gebogenes Gleis, R2, 30°

Kurven im Radius R2 ermöglichen einen realistischen Betrieb mit langen Zügen. 12 Gleise im Radius R2 mit einem Winkel von 30° ergeben einen Kreis (360°).

### 15000 Curved Track, R2, 30°

Medium-radius R2 curves offer smoother, more realistic operation for larger trains. 30° means 12 sections make a 360° circle.



### 16000 Gebogenes Gleis, R3, 22,5°

Der große Radius R3 eignet sich ideal für den Einsatz langer Fahrzeuge und die Gestaltung weiträumiger LGB-Anlagen. 16 Gleise im Radius R3 mit einem Winkel von 22,5° ergeben einen Kreis (360°).

### 16000 Curved Track, R3, 22.5°

Wide-radius R3 curves are perfect for your biggest trains. 22.5° means 16 sections make a 360° circle.



### 16050 Elektrische Weiche, rechts, R3, 22,5°

Gerades Gleis: 440 mm. Abzweigendes Gleis: rechts, R3, 22,5°. Der elektrische Weichenantrieb (LGB 12010) lässt sich links oder rechts an der Weiche montieren. Die Schaltung kann mit dem LGB-Stellpult (LGB 51750) o.ä. erfolgen.

### 16050 Electric Switch, Right, R3 Electric Switch, Right, R3

Straight: 440 mm. Curve: Right, R3, 22.5°. Included LGB 12010 drive can be installed on either side. Use with LGB 51750 or equivalent.



### 17010 Schaltmagnet

Löst den LGB-Gleiskontakt 17100 aus. Einfach unter LGB-Loks befestigen.

### 17010 Loco Magnet

Triggers the LGB 17100 LGB Track Contact. Installs easily on most LGB locos.



### 17050 Sound-Schaltmagnet

Der Sound-Schaltmagnet löst Geräusche in vielen Sound-Lokomotiven aus. Er lässt sich problemlos in die meisten LGB-Gleise einklipsen.

### 17050 Sound Trigger Magnet

Triggers sounds on many LGB sound locos. Snaps between the rails of most LGB track sections.



### 16150 Elektrische Weiche, links, R3, 22,5°

Gerades Gleis: 440 mm. Abzweigendes Gleis: links, R3, 22,5°. Der elektrische Weichenantrieb (LGB 12010) lässt sich links oder rechts an der Weiche montieren. Die Schaltung kann mit dem LGB-Stellpult (LGB 51750) o.ä. erfolgen.

### 16150 Electric Switch, Left, R3

Straight: 440 mm. Curve: Left, R3, 22.5°. Included LGB 12010 drive can be installed on either side. Use with LGB 51750 or equivalent.



### 18000 Gebogenes Gleis, R5, 15°

Auf den gebogenen Gleisen im extra-großen Radius R5 wirken lange Personen- und Güterwagen überaus vorbildgetreu. 24 gebogene Gleise im Radius R5 mit einem Winkel von 15° bilden einen Kreis (360°).

### 18000 Curved Track, R5, 15°

These super-wide "Radius 5" curves make your long passenger and freight cars look more prototypical. 15° means 24 sections make a 360° circle.

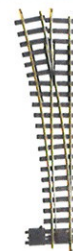

### 18150 Handweiche, links, R5

Gerades Gleis: 600 mm. Abzweigendes Gleis: links, R5, 15°. Der Handweichenantrieb lässt sich links oder rechts an der Weiche montieren. Nachrüstbar mit dem elektrischen LGB-Weichenantrieb (LGB 12010).

### 18150 Manual Switch, Left, R5

Straight: 600 mm. Curve: Left, R5, 15°. Included manual drive can be installed on either side. Convertible to electric with LGB 1201

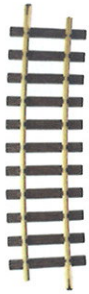

#### 18020 Gebogenes Gleis, R5, 7,5°

Das gebogene Gleis im Radius 5, 7,5° ist halb so lang wie das gebogene Gleis im Radius R5, 15° (LGB 18000).

#### 18020 Curved Track, R5, 7.5°

Radius 5, 7.5° curved section. Equal to 1/2 of LGB 18000.

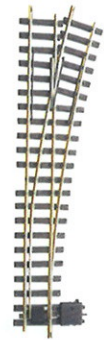

#### 18050 Handweiche, rechts, R5

Gerades Gleis: 600 mm. Abzweigendes Gleis: rechts, R5, 15°. Der Handweichenantrieb lässt sich links oder rechts an der Weiche montieren. Nachrüstbar mit dem elektrischen LGB-Weichenantrieb (LGB 12010).

#### 18050 Manual Switch, Right, R5

Straight: 600 mm. Curve: Right, R5, 15°. Included manual drive can be installed on either side. Convertible to electric with LGB 12010.



#### 17100 Gleiskontakt

Mit diesem kleinen Kontakt können Sie Ihre LGB-Weichen, Signale und anderes Zubehör automatisch steuern. Er wird von einer mit dem Magneten LGB 17010 ausgerüsteten Lok ausgelöst und lässt sich problemlos in die meisten LGB-Gleise einklipsen.

#### 17100 Track Contact

This small, electrical contact is one of the basic parts of the LGB system. With it, you can automatically control LGB switches, signals and other devices. Triggered by a loco with an LGB 17010 Loco Magnet. Snaps between the rails of most LGB track sections.



#### 50040 LGB-Handscheifer

Eine preisgünstige Methode, Ihre Schienen einfach und schonend zu reinigen. Der Handscheifer entfernt Schmutz von den Schienen, ohne diese abzuschleifen. Der 6 mm dicke Reinigungsblock hat eine lange Lebensdauer. Nicht für Nickel-Gleise geeignet.

#### 50040 LGB Track Cleaning Block

Here's an economical tool for safe and quick track cleaning. The cleaning pad erases dirt from the track without harmful abrasives. Long-life 6 mm cleaning pad. Not suitable for nickel-plated track.

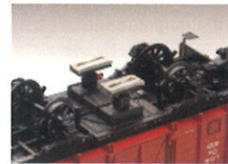

#### 50050 LGB-Schienenreinigungsgerät

Setzen Sie Ihre Züge zum Säubern der Schienen ein! Die beiden Reinigungsblöcke werden mit Federdruck angedrückt und reinigen so die Schienen, während der Zug fährt. Das Schienenreinigungsgerät kann an vielen zweiachsigen LGB-Wagen montiert werden. Reinigungsblöcke (LGB 67005) sind als Ersatzteile erhältlich. Nicht für Nickel-Gleise geeignet.

#### 50050 LGB Track Cleaning Attachment

Clean your track continuously! Two springloaded cleaning pads erase dirt as they travel around your layout. Attaches to many two-axle "300 mm chassis" LGB cars. Replacement pads (LGB 67005) available. Not suitable for nickel-plated track.

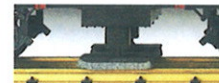



## 50110 Wechselstromtrafo 5,5 Ampere, 18 Volt, 230 Volt

Dieser Hochleistungs-Wechselstromtrafo ist der Grundbaustein des LGB-Power. Er dient als sichere, zuverlässige Stromversorgung für: das digitale Mehrzugsystem (MZS) / analog betriebene Anlagen mit den LGB-Fahrreglern 51070, 52120 und 52121 / Zubehör, das mit Wechselstrom betrieben wird / Weichen, Signale und Lampen. Ausstattung des Trafos: doppelte Schnellspannklemmen / Sicherung gegen Kurzschlüsse und Überhitzung / LED-Anzeigen / Eingang: 230 V Wechselspannung / Ausgang: 18 V Wechselspannung / Strom: max. 5,5 A / Abmessungen: 160 x 120 x 95 mm Achtung! Dieser 5,5-Ampere-Trafo ist zur Verwendung mit allen MZS-Zentralen und allen zur Zeit hergestellten LGB-5-Ampere-Analog-Fahrreglern, einschließlich LGB 51070 und 52120, geeignet. Der Trafo darf nicht mit älteren LGB-Analog-Fahrreglern eingesetzt werden, da diese mit Gleichstrom betrieben werden müssen.

## 50110 AC Transformer, 5.5 Amp, 18 Volt, 230 Volt

This high-output AC transformer is the core of the LGB power program. It provides safe, reliable AC power for your: Multi-Train System digital layouts / traditional analog layouts with the 51070, 52120 and 52121 analog throttles / AC-powered accessories, like switches, signals and street lamps. This transformer also features: dual, spring-loaded output terminals / short circuit and overheating protection / LED status indicators / AC input voltage: 230 V / AC output voltage: 18 V / Maximum output amperage: 5.5 A / Dimensions: 160 x 120 x 95 mm Attention! This transformer can be used with all MTS Central Stations and with all current 5-amp LGB analog throttles, including the 51070 and 52120. Do not use this transformer with older LGB analog throttles, which require DC input.

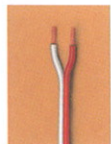

## 50130 Doppellitze, orange/weiß, 20 m

Dieses Kabel ist speziell für LGB-Weichen und Signale ausgelegt und farbcodiert. Querschnitt: 0,5 mm<sup>2</sup>; Länge: 20 m.

## 50130 Orange/White 2-Wire Cable, 20 m

This cable is engineered and color-coded for wiring your LGB switches and signals. Size 0.5 mm<sup>2</sup> (approx. 20 AWG). Length 20 m (approx. 65 ft).



## 50131 Kabelendhülsen, 50 Stück

Verhindern Sie, dass Ihre Kabelenden „ausfransen“. Mit einer Zange können Sie diese Hülsen auf alle LGB-Kabel mit 0,5 mm<sup>2</sup> Querschnitt aufklemmen.

## 50131 Wire Terminals, 50 pieces

Prevent wire ends from fraying. Use a crimping tool to attach to all LGB 0.5 mm<sup>2</sup> size wire.



## 50140 Doppellitze, schwarz/weiß, 20 m

Dieses Kabel ist speziell für LGB-Zubehör, wie Stellpulte und Beleuchtung, ausgelegt und farbcodiert. Querschnitt: 0,5 mm<sup>2</sup>; Länge: 20 m.

## 50140 Black/White 2-Wire Cable, 20 m

This cable is engineered and color-coded for accessories like lights and control boxes. Size 0.5 mm<sup>2</sup> (approx. 20 AWG). Length 20 m (approx. 65 ft).



## 50160 Gleisanschlusskabel

Mit diesem farbcodierten Kabel wird der Gleisanschluss leicht gemacht. Befestigen Sie einfach die Schraubklemmen am Gleis und verbinden Sie die Kabelenden mit Ihrem Trafo. Querschnitt: 0,5 mm<sup>2</sup>. Länge: 1,5 m. (Nicht zur Verwendung mit JUMBO.)

## 50160 Track Power Cable

Track power connections are easy with this color-coded cable. Just clamp the terminals to the track, and attach the ends to your power pack or throttle. Size 0.5 mm<sup>2</sup> (approx. 20 AWG). Length 1.5 m (approx. 59 in). (Not for use with JUMBO.)



## 50161 Gleisanschlussklemmen, 2 Stück

Stellen Sie Ihr eigenes Gleisanschlusskabel mit der von Ihnen gewünschten Kabellänge selbst her. Jede Klemme ist mit einer Schraube zum Befestigen an der Schiene und einer Muffe zum Anschließen des Kabels ausgestattet.

## 50161 Track Power Terminals, 2 pieces

Make your own track power cables. Each terminal has a thumbscrew rail clamp and a wire connection lug.



## 50170 Trafo und Regler, 1 Ampere, 230 Volt

Trafo und getrennter Regler bieten modernste Technik und höchste sicherheitsgeprüfte Standards: 1 A Fahrstrom / Mikroprozessor-Technologie für feinfühliges Regeln und geglättete Gleichspannung / Sicherung gegen Kurzschlüsse / Eingang: 230 Volt Wechselspannung / Ausgang: 0-24 V Gleichspannung / Fahrstrom: max. 1 A

## 50170 Transformer and Throttle, 1 Amp, 230 Volt

This transformer and separate throttle offer modern technology while meeting the highest safety standards: 1 amp output / Microprocessor technology for sensitive throttle control and a smooth voltage output / Short circuit protection / AC input: 230 V / DC output: 0-24 V / Amp output: 1 A max. Hint: The transformer can also be used to power AC accessories.



## 50220 Einfachlitze grau

Querschnitt 0,5 mm<sup>2</sup>. Länge 40 m.

## 50220 Gray 1-Wire Cable

Size 0.5 mm<sup>2</sup> (approx. 20 AWG). Length 40 m (approx. 131 ft). Neutral color for general use.





#### 50720 Verteilerplatte

Mit dieser praktischen Verkabelungshilfe können Sie jeweils bis zu 12 Leitungen verbinden. So können Sie Straßenlaternen oder Kabel für mehrere Einspeisungspunkte anschließen. Die Anschlüsse 1-12 und 13-24 sind jeweils elektrisch miteinander verbunden. Schraubklemmen erleichtern den Anschluss. 84 x 42 x 19 mm

#### 50720 Distribution Box

Use this convenient wiring aid to easily distribute power to up to 12 points on two separate circuits. For example, you can use it to distribute power to street lights or track sections. Terminals 1-12 are connected to form one circuit. Terminals 13-24 are connected to form a second circuit. Screw clamp terminals. 84 x 42 x 19 mm



#### 50730 Klemmplatte

Mit dieser praktischen Verkabelungshilfe können Sie bis zu 12 Leitungen verlängern. Die 12 Schraubklemmen sind jeweils mit der gegenüberliegenden Klemme verbunden. 84 x 42 x 19 mm

#### 50730 Connection Box

Use this convenient wiring aid to easily connect up to 12 circuits. There are 12 sets of two connected terminals. Screw clamp terminals. 84 x 42 x 19 mm



#### 51070 Elektronischer Fahrregler, 5 A

Dieser Fahrregler für den Analogbetrieb bietet modernste Technik mit hohem Fahrstrom und modernen Features für Ihre analog betriebene LGB-Anlage: max. 5 A Fahrstrom / eingebauter Gleichrichter / zur Verwendung mit jedem LGB-Trafo (Gleich- oder Wechselstrom) geeignet / Mikroprozessor-Technologie / feinfühliges Regeln und geglättete Gleichspannung / umbaubar für Funkfernsteuerung (mit LGB 55050/55055) / einstellbarer Regelbereich: +/- 135° mit Nullstellung in der Mitte beim Normalbetrieb / 270° mit Nullstellung links für präzise Rangiermanöver / Booster-Taste mit programmierbarer Beschleunigung / Stop/Halt-Taste mit programmierbarer Verzögerung / LED-Anzeigen / Anschlüsse für Kabel mit bis zu 1,5 mm<sup>2</sup> Querschnitt / Minimale Abwärme / Sicherung gegen Kurzschlüsse / Ausgang: 0-24 V Gleichspannung / Fahrstrom: max. 5 A / 160 x 120 x 95 mm

#### 51070 Analog Throttle, Indoor, 5 Amp

This advanced control offers superior power handling and features for your analog layout: 5 amp control for big train operation / Built-in AC/DC conversion for use with any LGB power supply (AC or DC) / Microprocessor technology for sensitive throttle control and a smooth voltage output / Optional wireless operation with Wireless Transmitter and Receiver LGB 55050/55055 (LGB 55051/55056 in North America) / Dual-range throttle knob: +/- 135° with center "Off" position for normal operation / 270° with "Off" at the left stop for precise switching / Boost button with programmable acceleration / Stop/Halt button with programmable braking / LED indicators / Connectors for wires up to 1.5 mm<sup>2</sup> / Minimal heat generation / Short circuit protection / DC output: 0-24 V / Amp output: 5 A max / 160 x 120 x 95 mm.



#### 51233 Anschlusskabel

Dieses zweipolige, schwarz/weiße Kabel ist für die Wechselstromverbindungen auf Ihrer LGB-Anlage konzipiert und entsprechend farbkodiert. Querschnitt 1,5 mm<sup>2</sup>. Länge 15 m.

#### 51233 AC Power Connection Cable, 15 m

This two-wire, black/white cable is engineered and color-coded for LGB AC power connections. Size 1.5 mm<sup>2</sup> (approx. 14 AWG). Length 15 m (approx. 49 ft).



#### 51750 Stellpult

Mit dem Stellpult können Sie bis zu vier LGB-Weichen, Signale, Entkupplungsgleise oder anderes Zubehör stellen. Jeder Momentwippschalter bedient einen Zubehör-Artikel. Das Stellpult wird über die Anschlüsse auf der Rückseite an eine Wechselstromquelle (18 V) angeschlossen. Eine LED zeigt an, ob das Stellpult mit Strom versorgt wird. Farbkodierte Anschlüsse auf der Rückseite erleichtern den Anschluss. Mit Aufklebern zur Kennzeichnung der Schalterbelegung. 126 x 116 x 66 mm

#### 51750 Control Box

Use this box to control up to four LGB switches, signals, uncouplers or accessories. Each rocker switch controls one accessory. The box requires AC (18V) power connected through the rear terminals. An LED indicates tells you the box is powered. Color-coded rear terminals make accessory connections easy. Includes accessory symbol stickers. 126 x 116 x 66 mm



#### 51800 Schaltpult

Mit diesem vielseitig einsetzbaren Schaltpult können Sie bis zu vier elektrische Stromkreise ein- und ausschalten, z. B. elektrisch getrennte Gleisblöcke oder Straßenlaternen. Jeder Kippschalter betätigt einen Stromkreis. Je nach Bedarf können Sie das Schaltpult über die seitlichen Stecker an Gleich- oder Wechselstrom anschließen. Eine LED zeigt an, wenn das Schaltpult mit Strom versorgt wird. Farbkodierte Anschlüsse auf der Rückseite erleichtern den Anschluß. Mit Aufklebern zur Kennzeichnung der Schalterbelegung. 126 x 116 x 66 mm

#### 51800 On/Off Control Box

With this versatile control, you can operate up to four electrical circuits, like isolated track sections or street lights. Each rocker switch controls one circuit. The box can be connected to AC or DC, depending on your needs, through the rear terminals. An LED tells you the box is powered. Color-coded rear terminals make connections easy. Includes accessory symbol stickers. 126 x 116 x 66 mm



## 51235 Doppellitze, blau/rot, 20 m

Dieses Kabel ist speziell für die Stromversorgung Ihrer LGB-Gleise ausgelegt und farbcodiert. Querschnitt: 0,5 mm<sup>2</sup>; Länge: 20 m.

## 51235 Blue/Red 2-Wire Cable, 20 m

This cable is engineered and color-coded for LGB track power. Size 0.5 mm<sup>2</sup> (approx. 20 AWG). Length 20 m (approx. 65 ft).



## 52120 Elektronischer Fahrregler, 5 A

Das klassische LGB-Stellpult im Wärterhaus bietet jetzt moderne Funktionen, so z. B.: max. 5 A Fahrstrom / eingebauter Gleichrichter, zur Verwendung mit jedem LGB-Trafo (Gleich- oder Wechselstrom) geeignet / SIC (Special Integrated Circuit) Technologie bietet feinfühliges Regeln und geglättete Gleichspannung / zur Verwendung im Haus oder im Freien / Anschlüsse für Kabel mit bis zu 1,5 mm<sup>2</sup> Querschnitt / Minimale Abwärme / Sicherung gegen Kurzschluss / Ausgang: 0-24 V Gleichspannung / Fahrstrom: max. 5 A / 115 x 175 x 165 mm

## 52120 Analog Throttle, Outdoor, 5 Amp

The classic LGB "Signalman's Hut" offers advanced features, including: 5 amp control for big train operation / Built-in AC/DC conversion for use with any LGB power supply (AC or DC) / SIC (Special Integrated Circuit) technology for electronic throttle control and a smooth voltage waveform / Indoor and outdoor use / Connectors for wires up to 1.5 mm<sup>2</sup> / Minimal heat generation / Short circuit protection / DC output: 0-24 V / Amp output: 5 A max / 115 x 175 x 165 mm.

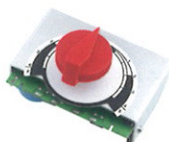

## 52121 Elektronischer Einbaufahrregler, 5 A

Dieser Regler ist für spezielle Anwendungen vorgesehen, z. B. zum Einbau in Gleisbildstellpulte. Mit erhöhtem Fahrstrom, wobei gleichzeitig weniger Abwärme als beim Vorgänger erzeugt wird. Merkmale: max. 5 A Fahrstrom / eingebauter Gleichrichter / zur Verwendung mit jedem LGB-Trafo (Gleich- oder Wechselstrom) geeignet / SIC (Special Integrated Circuit) Technologie bietet feinfühliges Regeln und geglättete Gleichspannung - Anschlüsse für Kabel mit bis zu 1,5 mm<sup>2</sup> Querschnitt / Minimale Abwärme / Sicherung gegen Kurzschluss / Ausgang: 0-24 V Gleichspannung / Fahrstrom: max. 5 A / 100 x 80 x 90 mm

## 52121 Analog Throttle, 5 Amp, Panel Mount

This control is designed for special applications, like custom control panels. It offers big train power capacity, while generating less heat than its predecessor. Features include: 5 amp control for big train operation / Built-in AC/DC conversion for use with any LGB power supply (AC or DC) / SIC (Special Integrated Circuit) technology for electronic throttle control and a smooth voltage waveform / Connectors for wires up to 1.5 mm<sup>2</sup> / Minimal heat generation / Short circuit protection / DC output: 0-24 V / Amp output: 5 A max / 100 x 80 x 90 mm



## 55006 MZS Zentrale III

Die MZS Zentrale-III bietet noch mehr Spaß beim Betrieb Ihrer Anlage mit dem LGB-Mehrzugsystem. Zunächst besitzt dieser Artikel alle Funktionen, die Sie auch von der MZS-Zentrale II kennen. So können bis zu 23 Lokadressen vergeben werden. Weiterhin lässt sich der auf Ihrer Anlage zur Verfügung stehende Fahrstrom erhöhen, indem Sie die MZS-Zentrale III mit MZS-Power-Boostern (LGB 55090) verwenden. Völlig neue Möglichkeiten bietet Ihnen die MZS-Zentrale III, wenn Sie diese zusammen mit dem Dimax Navigator der Fa. Massoth einsetzen: 28 Fahrstufen / 10239 Adressen / 2048 Weichen steuerbar

## 55006 MTS Central Station III

The MTS Central Station III offers even more fun when operating your layout with the LGB Multi-Train System. First, this item offers all the functions you already know from the MTS Central Station Type II. You can use up to 23 loco addresses. You can increase the available power by using the MTS Central Station III with MTS Power Extenders (LGB 55090). Plus, if you use the MTS Central Station III with the DiMAX Navigator from Massoth Elektronik, you'll discover even more possibilities: 28 drive steps / 10,239 loco addresses / 2,048 switch addresses



## 55015 Universal-Handy

Die kompakte Fernsteuerung! Mit dem Mehrzugsystem können Sie von diesem Handy aus: MZS-Lokdecoder programmieren (Adressen 0-22) / MZS-Weichendecoder programmieren (Adressen 1-128) / bis zu 23 Loks steuern (Geschwindigkeit, Fahrtrichtung, Nothalt- und MZS-Lokfunktionen) / bis zu 128 Weichen, Signale und Zubehör stellen / bis zu 10 Lokkombinationen in Doppeltraktion fahren / bis zu 10 vorprogrammierte Fahrstraßen mit jeweils bis zu 15 Weichen steuern. Weiterhin verfügt das Universal-Handy über: digitale Anzeige / 10-Ziffern-Tastatur zur Eingabe der Lokadresse, direkte Fernbedienung von MZS-Lokfunktionen und weitere Funktionen / Langes Anschlusskabel (ca. 6 m) / Wahlweise zur Funkfernsteuerung ausbaubar (mit LGB 55050/55055). 185 x 94 x 55 mm

## 55015 Universal Remote

A complete control panel right in your hand! On Multi-Train System layouts, this comfortable, handheld remote: Programs MTS loco decoders (addresses 0-22) / Programs MTS switch decoders (addresses 1-128) / Controls up to 23 locos (speed, direction, emergency stop and MTS loco function) / Controls up to 128 switches, signals and other accessories / Controls up to 10 double-headed loco sets / Controls up to 10 preprogrammed "switch routes" including up to 15 switches each Plus, the Universal Remote features: Digital display / 10-number keypad for loco address input, direct control of MTS loco functions and more / Long connecting cable (approx. 6 m/20 ft) / Optional wireless operation with LGB 55050/55055 combination (LGB 55051/55056 in North America) 185 x 94 x 55 mm



#### 55022 MZS-Kleinlok-Decoder

Dieser Kleinstdecoder (28 x 14 mm) ist speziell zum Einbau in kleinere LGB-Lokomotiven, z. B. Feldbahnloks, geeignet.



#### 55024 MZS Weichendecoder, 1 Kanal

Mit dem neuen Weichendecoder können die Stellbefehle für einen LGB-Magnetartikel über die Gleise übertragen. Die Stromaufnahme erfolgt direkt am Gleis, wodurch lange, komplizierte Verkabelungen überflüssig werden. Somit eignet sich dieser MZS Weichendecoder ideal für die Steuerung von Weichen und Signalen auf freier Strecke oder an weiter entfernten Stellen Ihrer LGB-Anlage. Geeignet für MZS I, MZS II und MZS III.



#### 55021 MZS-Lok-Decoder II

Der Lok-Decoder für das Mehrzugsystem verfügt über eine programmierbare „Gegen-EMK“-Funktion. Damit können Ihre Loks auch in Kurven und auf Steigungen mit gleichmäßiger Geschwindigkeit fahren. Außerdem ist der MZS-Decoder mit einer eingebauten Memory-Funktion ausgestattet, was die Betriebssicherheit auf verschmutzten Gleisen erhöht. Mit dem Universal-Handy (LGB 55015) oder dem MZSPC-Decoderprogrammiermodul (LGB 55045) können Sie weitere Funktionen des Decoders programmieren, z. B. Anfahrspannung, Beschleunigung und Bremsverzögerung. Loks mit Decodern können zum Teil unverändert auf herkömmlichen, analog betriebenen Anlagen eingesetzt werden. 55 x 25 mm, Gesamtleistung 0,8 A

#### 55022 MTS Small Loco Decoder

This ultra-compact decoder (28 x 14 mm) is engineered for installation in smaller LGB locos, like field railway locos and rail trucks.

#### 55024 MTS Switch Decoder, Single Channel

This switch decoder allows you to transmit commands to one switch, signal or other EPL accessory via the tracks. The decoder is powered directly from the tracks, which eliminates long, complex wiring. This MTS switch decoder is ideal for signal and switch control "out on the line" on distant parts of your layout. Compatible with MTS I, MTS II and MTS III.

#### 55021 MTS Loco Decoder II

This Multi-Train System loco decoder offers a programmable „back-EMF“ function to keep your loco running at a steady speed through curves and on grades. This MTS decoder also features an internal memory for more reliable operation on dirty track. With the LGB 55015 Universal Remote or the LGB 55045 MTS PC Decoder Programming Module, you can program special decoder functions including starting voltage, acceleration and braking. With very few exceptions, locos with decoders can run on conventional analog layouts without modifications. Total output 0.8 amp. 55 x 25 mm



#### 55016 Lok-Handy

Das Handy zur einfachen Bedienung Ihrer Loks. Mit dem Mehrzugsystem können Sie: bis zu 23 Loks steuern (Geschwindigkeit, Fahrtrichtung, Nothalt und MZS-Lokfunktionen) / MZS-Lokdecoder programmieren (Adressen 0-15). Weiterhin verfügt das Lok-Handy über: digitale Anzeige der Lokadresse / einstellbaren Regelbereich +/- 135° mit Nullstellung, in der Mitte beim Normalbetrieb / 270° mit Nullstellung links für präzise Rangiermanöver / 10-Ziffern-Tastatur zur Eingabe der Lokadresse und direkten Fernbedienung von MZS-Lokfunktionen / Langes Anschlusskabel (ca. 6 m) / Wahlweise zur Funkfernsteuerung ausbaubar (mit LGB 55050/55055). Das Lok-Handy kann ebenfalls auf analog betriebenen Anlagen zusammen mit LGB 51070/55050/55055 eingesetzt werden. Dabei können jedoch nur Lokgeschwindigkeit und Fahrtrichtung geregelt werden. 185 x 94 x 55 mm

#### 55016 Loco Remote

This handheld remote control is engineered for convenient locomotive operation. On Multi-Train System layouts, this comfortable remote: Controls up to 23 locos (speed, direction, emergency stop and MTS loco functions) / Programs MTS loco decoders (addresses 0-15). Plus, the Loco Remote features: Large digital loco address display / Dual-range throttle knob: +/- 135° with center "Off" position for normal operation / 270° with "Off" at the left stop for precise switching / 10-number keypad for loco address input and direct control of MTS loco functions / Long connecting cable (approx. 6 m/20 ft) / Optional wireless operation with Wireless Transmitter and Receiver. The Loco Remote can also be used on analog layouts with the LGB 51070/55050/55055 combination (LGB 51070/55051/55056 in North America). In this application, the remote can control loco speed and direction only. 185 x 94 x 55 mm



#### 55026 MZS-Schnittstellenanschlusskabel

Dieses praktische Kabel erleichtert den Einbau von Decodern in viele ältere LGB-Lokomotiven. Loks mit Decoder-Schnittstelle haben auf der Unterseite des Getriebes einen runden schwarzen Aufkleber mit sechs weißen Punkten. Hinweis: Dieses Kabel wird bei Loks mit DCC-Schnittstelle, „Direct“-Schnittstelle und MZS-Decoder onboard nicht benötigt.

#### 55026 MTS Decoder Interface Cable

This convenient wiring harness simplifies decoder installation in many older LGB locomotives with a „decoder interface“. Locos with the decoder interface have a round black sticker with six white dots on the bottom of the loco. Hint: The interface cable is not needed for locos with a "DCC interface," with a "direct decoder" interface or a factory-installed „onboard decoder.“



## 55025 MZS-Weichendecoder

Mit diesem Decoder können Sie die Stromversorgung und die Stellbefehle für Ihre LGB-Weichen, Signale und Zubehör über die Gleise ohne komplizierte Verkabelungen übertragen. Schließen Sie Ihre Weichen, Signale und Zubehör einfach an einen Weichendecoder an. Dieser Weichendecoder wird an die Gleise angeschlossen.

Merkmale: vier Stell-Ausgänge / für jeden Ausgang einstellbarer Modus: normal (für Weichen und Signale), synchrones Blinken (für Lampen), asynchrones Blinken (für Lampen), Ein/Aus (für Lampen und Zubehör) / einstellbare Schaltdauer für normal, synchron und asynchron. Bis zu 32 Weichendecoder (insgesamt 128 Weichen, Signale, etc.) lassen sich über das LGB MZS zusammen einsetzen. Sie können den Weichendecoder vom Universal-Handy (LGB 55015) und über das MZS-Interface (LGB 55060) stellen.

Hinweise: Der Weichendecoder kann nicht im Mischbetrieb des MZS eingesetzt werden. / Dieses Produkt ist nicht wetterfest und muss vor Feuchtigkeit geschützt werden. 80 x 70 x 20 mm

## 55025 MTS Switch Decoder

With the LGB Multi-Train System, you can use the track to carry power and commands for your LGB switches, signals and accessories. You don't need long, complicated wiring. Just connect them to an MTS Switch Decoder, and connect it to the track.

Features: four sets of output terminals / for each terminal, the output mode can be selected: normal (for switches and signals); synchronous flashing (for lights); asynchronous flashing (for lights); on/off (for lights and accessories) / adjustable timing for normal, synchronous and asynchronous flashing modes Up to 32 decoders can be used together to control up to 128 devices. You can control Switch Decoders with the LGB 55015 Universal Remote or the LGB 55060 MTS Computer Interface.

Hints: The Switch Decoder can not be used with the MTS "analog control" option. / This product is not weather-resistant and should be protected from direct exposure to moisture. For example, you can place it in a model building on your layout. 80 x 70 x 20 mm

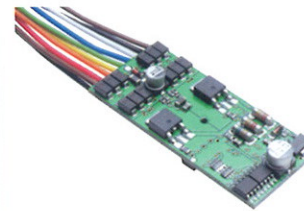

## 55027 MZS Lok Decoder III

Der MZS Lok Decoder III eignet sich für den Einsatz Ihrer Lok im Digitalbetrieb (NMRA-DCC) sowie im Analogbetrieb. Er ist mit max. 2 LGB-Motoren belastbar. Er kann in alle LGB-Triebfahrzeuge eingebaut werden, die mit einem bzw. zwei Motoren ausgestattet sind. Der Decoder verfügt über 2 Licht- und 6 Funktionsausgänge, Überlast- und Temperaturschutz, programmierbare Sonderfunktionen und Anschlusskabel für die LGB-DCC-Schnittstelle.

Technische Daten: Gesamtbelastbarkeit: max. 4 A / Motorausgang: max. 3 A

Funktionsübersicht: Lokadresse 1- 10239 programmierbar / 14 oder 28 Fahrstufen, 128 Fahrstufen werden erkannt / Lastregelung Analog + Digital an verschiedene Loktypen anpassbar / serielle und parallele Ansteuerung für alle Licht- und Funktionsausgänge / programmierbare Blinklicht- und Kurzzeitfunktionen / programmierbare Taktgeberfunktionen Diese und weitere Funktionen lassen sich mit dem Universal-Handy (LGB 55015) oder dem MZS-PC-Decoderprogrammiermodul (LGB 55045) programmieren.

## 55027 MTS Loco Decoder III

The MTS Loco Decoder III is designed for easy installation in locos with the LGB "DCC interface". It can power up to two LGB motors, which also makes it useful for installations in older LGB locomotives without decoder interfaces. Decoder-equipped locos can be used both on digital and analog layouts. The decoder is equipped with two lighting and six function terminals, overheating/ overload protection, programmable special functions and a connecting cable for the LGB "DCC interface".

Technical data: max. load (total): 4 amp / max. load (motor terminal): 3 amp

Overview of functions (see also LGB 55006): loco addresses 1-10239 can be programmed / 14 or 28 drive steps, 128 drive steps are supported / "Back-EMF" function (analog and digital) can be adjusted to suit your loco / serial and parallel control of all lighting and function terminals / programmable flashing lights and short-term functions / programmable simulated wheel sensor These functions and others can be programmed using the Universal Remote (LGB 55015) or the MTS PC Decoder Programming Module (LGB 55045).



**N**

#### 55081 MZS-Reversing Loop Module

Schalten Sie die Kehrschleife auf Ihrer digitalen Anlage automatisch und kurzschlussfrei. Dabei schonen Sie Ihre Digitalanlage und natürlich das rollende Material. Ein zusätzlicher Vorteil des Kehrschleifenmoduls: Es können gleichzeitig mehrere Kehrschleifen auf der Anlage genutzt werden. Übliche Kehrschleifenmodule erzeugen bei Einfahrt des Zuges einen Kurzschluss und zwingen durch einen Spannungseinbruch, die Polarität des Gleises umzupolen, z.B. 55080. Das neue MZS-Kehrschleifenmodul schaltet hingegen kurzschlussfrei, eine Unterbrechung der Spannung auf dem Gleis wird verhindert. Das Überlasten der MZS-Zentrale durch den absichtlich erzeugten Kurzschluss gehört dadurch der Vergangenheit an. Das schont vor allem Gleiskomponenten wie Lokdecoder, Weichendecoder und die üblicherweise, in Lokomotiven und Waggons verbaute Elektronik.

#### Hinweise:

Auf Grund technischer Änderungen entfällt das bisherige MZS-Kehrschleifenmodul (LGB 55080) und wird durch den neuen Artikel 55081 ersetzt. Für Analogbetrieb bedingt geeignet. Dieses Produkt ist nicht wetterfest und muss vor Feuchtigkeit geschützt werden. 80 x 70 x 20 mm.

#### 55081 MTS Reversing Loop Module

Have the reversing loop on your digital layout switch automatically and without short-circuits. This is better for your digital equipment and, of course, for the rolling stock. An added benefit of the reversing loop module: multiple reversing loops can be used on the layout at the same time. Normal reversing loop modules cause a short-circuit when a train enters them and the resulting voltage dip triggers a polarity reversal, e.g. 55080. The new MTS reversing loop module, on the other hand, switches without a short-circuit, so there is not interruption of the voltage on the track. Overloading the MTS control center with deliberately produced short-circuit is now a thing of the past. This is especially beneficial for track components, such as loco decoders, switch decoders, and the on-board electronics of the locomotives and cars.

#### Notes:

Due to technical progress, the previous MTS reversing loop (LGB 55080) is no longer available, having been superseded by the new item 55081. Only suitable for analog operation in certain conditions. This product is not weather-proof and must be protected from damp. 80 x 70 x 20 mm (3 1/8 x 2 3/4 x 3/4 in.).



#### 55045 MZS-PC-Decoder Programmiermodul

Mit diesem Modul können Sie die MZS-Decoder Ihrer Loks und Ihre MZS-Weichendecoder vom PC aus programmieren (ab Windows 95). Alle Decoderfunktionen lassen sich über eine leicht bedienbare Benutzeroberfläche programmieren, wobei die Auswirkungen der meisten Programmierfunktionen auf dem Bildschirm angezeigt werden. Die beiliegende MZS-Software enthält weiterhin eine Programmierhilfe zum Einstellen der DIP-Schalter verschiedener MZS-Komponenten. Zum Programmieren wird ein LGB-Trafo (mindestens 2 A) benötigt. Ein Interface-Kabel (RS-232, 9-polig) und ein Kabel zum Anschluss der Stromversorgung und des Decoders liegen bei.

#### 55045 MTS PC Decoder Programming Module

This module makes it easy to program your MTS loco and switch decoders using a PC (Windows 95 or higher required). You can program all decoder functions via an easy-to-use, on-screen display, and you can see the results of most programming steps on the monitor of your PC. The included MTS software also features an on-screen guide to setting the DIP switches found on some MTS components. LGB power supply (at least 2 amps) required for programming. Module includes an RS-232 (9 pole) interface cable and a power supply/decoder connecting cable.

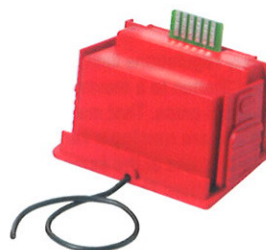

#### 55050 RC-Sender

Die grenzenlose Freiheit einer Funkfernsteuerung ... mit dem einfachen Einbau, den Sie von LGB gewohnt sind! Einfach das Kabel von Ihrem Universal-Handy (LGB 55015) oder Ihrem Lok-Handy (LGB 55016) abziehen und den handlichen RC-Sender einstecken. Er passt ebenso wie die Batterien (liegen nicht bei) in das Handy. Schon fertig! Mit dem LGB-Mehrzugsystem lassen sich bis zu acht RC-Sender mit einem RC-Empfänger (LGB 55055) einsetzen. So können Sie zusammen mit Ihren Freunden die unübertroffene Freiheit beim Betrieb Ihrer LGB erleben.

#### 55050 Wireless Transmitter

Enjoy the ultimate freedom of wireless remote control ... with the plug-and-play simplicity you expect from LGB! Just unplug the cable from your LGB 55015 Universal Remote or LGB 55016 Loco Remote. Then plug in this compact transmitter. It fits right inside the remote along with batteries (not included). That's all! On Multi-Train System layouts, you can use up to eight transmitter-equipped remotes with one Wireless Receiver. So you and your friends can all enjoy wireless freedom together!



## 55055 RC-Empfänger

Dieser RC-Empfänger wird mit den RC-Sendern (LGB 55050) eingesetzt. Der Empfänger wird einfach an eine Mehrzugsystem-Zentrale oder einen Analog-Fahrregler (LGB 51070) angeschlossen. Dabei braucht man keine Frequenzen auszuwählen, keine Batterien aufzuladen und keine Servos einzustellen. RC-Reichweite: ca. 15-20 m. Mit dem LGB- Mehrzugsystem können Sie bis zu drei RC-Empfänger gleichzeitig einsetzen, um die Reichweite bei extrem großen Anlagen zu vergrößern. Im Analogbetrieb sind es bis zu acht RC-Empfänger mit einer entsprechenden Anzahl von Fahrreglern (LGB 51070), mit denen sich bis zu acht Stromkreise steuern lassen. Hinweis: Der RC-Empfänger ist nicht wetterfest und muss vor Feuchtigkeit geschützt werden. Sie können ihn beispielsweise in einem Modellgebäude platzieren. 80 x 70 x 20 mm



## 55090 MZS-Power-Booster

Die Sicherheitsbestimmungen für Spielwaren begrenzen den Ausgangsstrom der digitalen MZS-Zentrale auf 5 Ampere. Das reicht nicht aus, wenn Sie eine große Anzahl von Zügen gleichzeitig fahren lassen. Deshalb gibt es den MZS-Power-Booster. Dieser überträgt die Fahrbefehle der Zentrale in einen elektrisch getrennten Gleisabschnitt mit unabhängiger Stromversorgung. So können Sie Power-Booster und Trafos - jeweils einen Trafo (z. B. LGB 50110) für jeden MZS-Power-Booster einsetzen, um mehrere Gleisabschnitte über dieselbe Zentrale zu steuern. Der Power-Booster ist zum Einsatz mit der MZS-Zentrale „Typ 2“ (LGB 55005) und „Typ 3“ (LGB 55006) geeignet.

## 55055 Wireless Receiver

Use this receiver with your Wireless Transmitters. The receiver just connects to a Multi-Train System Central Station or LGB 51070 Analog Throttle. It's that simple! There are no crystals to pick, no batteries to charge and no servos to adjust. Approximate wireless range: 15-20 m (50 to 65 ft.). Use up to three receivers together to extend the range on very large MTS layouts. On analog layouts, you can use up to eight receivers with a matching number of LGB 51070 throttles to control up to eight track blocks. Hint: The receiver is not weather-resistant and should be protected from direct exposure to moisture. For example, you can fit it in a model building on your layout. 80 x 70 x 20 mm

## 55090 MTS Power Extender

Toy train safety regulations limit each digital Central Station to a maximum power output of 5 amps. That may not be enough if you are running a very large number of trains at the same time. But there is a solution: The MTS Power Extender. It relays commands from the Central Station to an independently-powered track section. So by adding Power Extenders and transformers - one transformer (like the LGB 50110/50111) for each Power Extender - you can have multiple sections controlled by the same Central Station. The Power Extender can be used with „Type 2“ (LGB 55005) and „Type 3“ (LGB 55006) MTS Central Stations.



## 55106 MZS Starter Set III

Mehr Spaß mit mehr Zügen mit dem LGB-Mehrzugsystem! In diesem Set finden Sie eine hochmoderne MZS-Zentrale III (LGB 55006) mit folgenden Merkmalen: bis zu 23 Lokadressen können vergeben werden (10239 Adressen mit dem Dimax-Navigator der Fa. Massoth) / Anschlüsse für MZS-Power-Booster (LGB 55090), so dass Gleisabschnitte über einen eigenen Trafo mit jeweils 5 Ampere Fahrstrom versorgt werden können. Weiterhin enthält das Set: ein Lok-Handy (LGB 55016) / Anschlusskabel / Bedienungsanleitung (Trafo liegt nicht bei. Wir empfehlen LGB 50110.)

## 55106 MTS Starter Pack III

Have more fun with more trains with the LGB Multi-Train System! This set includes an advanced MTS Central Station III (LGB 55006) with the following features: up to 23 loco addresses (10,239 addresses when used with Massoth DiMAX Navigator) / Connectors for MTS Power Extenders (LGB 55090), which allows powering track sections with separate power supplies and up to 5 amps each. The set also includes: a Loco Remote (LGB 55016) / connecting cables / instructions (Transformer not included. LGB 50110/50111 recommended.)



## 50330 Haltestellen-Set

Wichtiges Zubehör für Ihren Bahnhof! Das Set enthält Fahrplananzeiger, Uhr, zwei Bänke und drei Schilder mit Aufklebern. Uhr und Schilder können auf den Bahnsteigplattformen (LGB 50340) montiert werden.

## 50330 Transit Stop Set

Essential accessories for your station! Includes a bulletin board, a station clock, two benches and three sign posts with sign stickers. Clock and sign posts fit LGB 50340 platforms.



## 50340 Bahnsteigplattformen, 12 Stück

Mit diesen Plattformen werden Ihre LGB-Gleise niveaugleich eingebettet, so dass Fahrgäste einsteigen und Fracht eingeladen werden kann. Das Set enthält vier schmale und acht breite Bahnsteigplatten, die jeweils 300 mm lang sind. Die schmalen Platten passen zwischen die Schienen der geraden LGB-Gleise. Die breiten Platten werden außen an den Gleisen befestigt. Anleitungen zur Montage von LGB-Zubehör (Oberleitung und Haltestellenset LGB 50330) liegen bei.

## 50340 Station Platforms, 12 pieces

Use these platforms to create level loading areas for passenger and freight loading. Includes twelve 300 mm platform sections, four narrow and eight wide. The narrow sections fit between the rails of LGB straight track sections. The wide sections fit outside the rails. Includes instructions for fitting LGB accessories, like catenary and the LGB 50330 Transit Stop Set.



**50356 Telegrafmast, 2 Stück**

Einfacher Mast zur Aufstellung an geraden Strecken. Höhe 236 mm.

**50356 Telegraph Poles, 2 pieces**

Straight pole for mounting near straight track sections. Height 236 mm.



**50500 Straßenlaterne**

Beleuchten Sie Ihre Anlage mit der Straßenlaterne. Glühlampe 18V (LGB 68501). Erdstift für Freianlagen liegt bei. Höhe 210 mm.

**50500 Street Light**

Lantern-style lamp for your layout. 18 V bulb (LGB 68501). Base spike for outdoor use. Height 210 mm.



**50366 Telegrafmast mit Stütze, 2 Stück**

Mast mit Stütze zur Aufstellung in Kurven. Höhe 236 mm.

**50366 Telegraph Poles with Supports, 2 pieces**

Pole with angled brace for mounting near curved track sections. Height 236 mm.



**50560 Bahnhofslampe, 2-armig**

Wie LGB 50550, aber mit zwei Armen. Abnehmbarer Stecksockel und Erdstift für den Freilandbetrieb. Glühlampe 18 V (LGB 68501). Höhe 335 mm.

**50560 Station Light, Double**

Like LGB 50550, but with twin lamps. Base socket for easy removal and base spike for outdoor use. 18 V bulbs (LGB 68501) included. Height 335 mm.



**50370 Baumstämme, 6 Stück**

Detaillierte Baumstämme für Ihre Langholzwagen und Trucks oder zur Lagerung im Hof Ihrer Sägemühle. Länge: 330 mm.

**50370 Logs, 6 pieces**

Detailed logs for your logging trucks, log cars or saw mill. Approximate length: 330 mm.

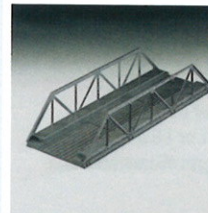

**50600 Eisenbahnbrücke, 450 mm**

Brücken gibt es bei jeder Eisenbahn. Auf einer Modellbahn stellen sie attraktive Blickfänge dar. Dieses vorbildgetreue Modell einer Obergurbrücke verfügt über imitierte Niete und einen Bohlenübergang für Fußgänger. Zur Verwendung mit geraden LGB-Gleisen.

**50600 Truss Bridge, 450 mm**

Bridges are essential elements for real railways and attractive accessories for your model railway. This authentic model of a Warren truss bridge includes classic rivet details and a pedestrian walkway. Use it with LGB straight track sections.

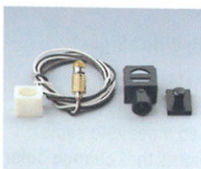

**50520 Gleisperrsignal für Prellbock**

Dieses von weitem erkennbare Signal lässt sich leicht auf dem Prellbock aus dem Prellbock-Gleis-Set LGB 19901 montieren. Glühlampe 18 V.

**50520 End-of-Track Light**

This distinctive safety signal lamp mounts easily in the track bumper included with the LGB 19901 Siding Track Set. 18 V bulb.



**50550 Bahnhofslampe, 1-armig**

Die antike einarmige Bahnhofslampe ist mit einem abnehmbaren Stecksockel und einem Erdstift für den Freilandbetrieb ausgestattet. Glühlampe 18 V (LGB 68501). Höhe 335 mm.

**50550 Station Light, Single**

This single-lamp, antique-style light has a base socket for easy removal and a base spike for outdoor use. 18 V bulb (LGB 68501). Height 335 mm.



**50610 Bogenbrücke, 1200 mm**

Soll Ihre Modellbahn eine große Schlucht überqueren? Oder wollen Sie auf Ihrer Anlage einen interessanten Blickfang einbauen? Dazu gibt es dieses eindrucksvolle, 1200 mm lange und 300 mm hohe Modell. Die Durchfahrts Höhe beträgt 224 mm. Der Bausatz besteht aus sieben Bauteilen, die sich in wenigen Minuten zusammensetzen lassen. Sie benötigen nur einen Schraubendreher. Zwei Widerlager liegen bei, was den Einbau auf allen LGB-Anlagen erleichtert. Zur Verwendung mit den LGB Brückenbausteinen (LGB 50611-50614). Vorbereitet zum Einsatz mit der LGB Standard-Oberleitung LGB 56402.

**50610 Steel Bridge, 1200 mm**

Does your railroad need to cross a large gap? Or does your railroad need an eye-catching visual element? Then you need this impressive model. It is 1200 mm (47 in) long and 300 mm high with an internal vertical clearance of 224 mm. The kit consists of just seven major sections and assembles in just minutes. All you need is a screwdriver. The kit also includes two support piers for easy installation in any layout. Use with LGB bridge piers (LGB 50611-50614). For catenary wiring, use LGB 56402 Standard Catenary Mast Arm.

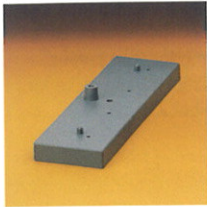

### 50611 Brückenaufnahme, 2 Stück

Mit diesen Adaptern können Sie die LGB-Brückenbausteine mit der Bogenbrücke (LGB 50610) verwenden. Bauen Sie jeweils zwei Brückenbausteine nebeneinander unter der Brückenaufnahme ein. Breite: 200 mm; Höhe: 15 mm (ohne Stifte).

### 50611 Bridge Mounting Piers, 2 pieces

These adapters let you use LGB bridge piers with the LGB 50610 bridge. Use two rows of piers, end-to-end, to support the adapter. Width 200 mm. Height 15 mm (without pins).

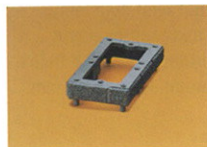

### 50612 Brückeneinzelstein, 36 Stück

Lassen Sie Ihre LGB erhöht fahren! Zur Verwendung mit LGB 50611 oder LGB 50614. Breite: 100 mm; Höhe: 15 mm (o. Stifte).

### 50612 Single-Layer Piers, 36 pieces

Elevate your railway! Use with LGB 50611 or LGB 50614. Width 100 mm. Height 15 mm (without pins).



### 50613 Brückendreierstein, 12 Stück

Wenn Ihre LGB hoch hinaus will... Zur Verwendung mit LGB 50611 oder LGB 50614. Breite: 100 mm; Höhe: 45 mm (o. Stifte).

### 50613 Triple-Layer Piers, 12 pieces

Elevate your railway even higher! Use with LGB 50611 or LGB 50614. Width 100 mm. Height 45 mm (without pins).



### 50614 Gleisaufnahmen, 36 Stück

Mit diesen Adaptern können Sie Ihre LGB-Gleise auf den Brückenbausteinen befestigen. Breite: 100 mm.

### 50614 Track Mounting Piers, 36 pieces

These adapters let you mount LGB track on LGB track piers. Width 100 mm.

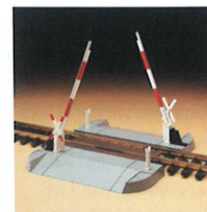

### 50650 Bahnschranke

Die Bahnschranke lässt sich leicht in jedes gerade LGB-Gleis einsetzen. Das Gewicht des nahenden Zuges schließt die Schrankenbäume. Die Schranke wird geöffnet, wenn der letzte Wagen den Bahnübergang passiert hat.

### 50650 Crossing Gates

You can easily install these gates in LGB straight track sections. The weight of the train lowers the gates automatically, and they stay down until the train has passed. 250 x 310 mm.



### 51570 Container, neutral

Zur Nachbildung von Ladeszenen eignet sich dieser Container, der einzeln erhältlich ist. Findige Bastler haben zudem die Möglichkeit, diesen Container nach ihren eigenen Vorstellungen zu dekorieren.

### 51570 Container, undecorated

This individually available container can be used to replicate loading scenes. Inventive modelmakers can also decorate this container as they wish.



### 51910 Vorsignal, Vr0/Vr1

Das Vorsignal informiert den Lokführer über den Stand des folgenden Hauptsignals. Das elektrisch betätigte LGB-Signal ist mit einer beweglichen Signalscheibe und in der Farbe wechselnden Signalleuchten ausgestattet, um „Fahrt erwarten“ (Vr1) und „Halt erwarten“ (Vr0) anzuzeigen. Mit LGB-Signalantrieb zum einfachen Anbau. Zur Verwendung mit LGB 51750 o.ä. Höhe 230 mm.

### 51910 European Vr0/Vr1 Signal

A "distant" signal informs the loco engineer whether the upcoming "home" signal shows "Go" or "Stop." The electric LGB distant signal features a moveable signal board and lights that change color according to the position of the signal. Includes LGB signal drive for easy setup. For operation with LGB 51750, etc. Height 230 mm (9.1 in). Can be mounted to a 150 mm straight track section (10150/14150, 10153/14153, etc.)



### 51940 Hauptsignal, Hp0/Hp2

Dieses zweiflüglige Signal ist zur Zugleitung in Bahnhöfen unentbehrlich. Das voll funktionsfähige Modell ist mit zwei beweglichen Signalfügeln und in der Farbe wechselnden Signalleuchten ausgestattet, um „Langsamfahrt“ (Hp2) und „Halt“ (Hp0) anzuzeigen. Der Mast ist fein detailliert und mit beweglichen Hebeln und Gegengewichten ausgestattet. Mit LGB-Signalantrieb. Einfacher Aufbau und Verkabelung. Zur Verwendung mit LGB 51750 o.ä. Höhe 350 mm.

### 51940 European Hp0/Hp2 Signal

The two-arm signal is used in many European stations. The fully functional model features two moveable semaphore arms and lights that change color according to the position of the signal: "Slow" and "Stop." The signal mast is finely detailed with moving levers and counterweights. Includes LGB signal drive. For operation with LGB 51750, etc. Height 350 mm (13.8 in). Simple installation. Can be mounted to a 150 mm straight track (10150/14150, 10153/14153, etc.)





#### 50300 Flügelnsignal, Handbedienung

Dieses vorbildgetreue Signal mit Handbedienung eignet sich besonders für kurzfristig aufgebaute Anlagen. Das Signal wird einfach an jedes beliebige LGB-Gleis angesteckt. Höhe 300 mm.

#### 50300 Semaphore Signal, Manual

This realistic, hand-operated signal is perfect for temporary layouts. Easily attaches to LGB track ties with built-in clip. Height 300 mm.



#### 51920 Hauptsignal, Hp0/Hp1

Dieses klassische Hauptsignal ist bei vielen europäischen Eisenbahnen zu finden. Das elektrisch betätigte LGB-Signal ist mit einem beweglichen Signalfügel und in der Farbe wechselnden Signalleuchten ausgestattet, um „Fahrt“ (Hp1) und „Halt“ (Hp0) anzuzeigen. Der Mast ist fein detailliert und mit beweglichen Hebeln und Gegengewichten ausgestattet. Mit LGB-Signalantrieb. Einfacher Aufbau und Verkabelung. Zur Verwendung mit LGB 51750 o.ä. Höhe: 350 mm.

#### 51920 European Hp0/Hp1 Signal

This classic signal is found along the tracks of most European rail lines. The electrically operated LGB signal features a moveable semaphore arm and lights that change color according to the position of the signal: Arm up/ lights green for "Go," arm down and lights red for "Stop." The signal mast features fine detail with moving levers and counterweights. Includes LGB signal drive. For operation with LGB 51750, etc. Height 350 mm (13.8 in). Can be mounted to a 150 mm straight track section (10150/14150, 10153/14153, etc.)



#### 51950 RhB Lichtsignal

Die Rhätische Bahn verwendet Lichtsignale, die entlang der engen Bergstrecken weniger Platz beanspruchen. Das elektrisch betätigte LGB-Signal ist mit von rot auf grün wechselnden Signalleuchten ausgestattet, die an einem vorbildgetreuen Signalmast angebracht sind. Mit LGB-Signalantrieb. Einfacher Aufbau und Verkabelung. Zur Verwendung mit LGB 51750 o.ä. Höhe: 240 mm.

#### 51950 RhB Lighted Signal

Instead of semaphore signals, the Rhätische Bahn uses compact electric signals along its narrow right-of-ways in the Swiss Alps. This electric LGB model features changing red and green lights on a prototypical signal mast. Includes LGB signal drive. For operation with LGB 51750, etc. Height 240 mm (9.4 in). Simple installation. Can be mounted to a 150 mm straight track (10150/14150, 10153/14153, etc.)



#### 51960 Amerikanisches Flügelnsignal

Diese einfachen Flügelnsignale fand man früher bei vielen amerikanischen Eisenbahnen. Das vorbildgetreue Modell ist mit einem elektrisch betätigten Signalfügel und in der Farbe wechselnden Signalleuchten ausgestattet, um „Fahrt“ (Go) und „Halt“ (Stop) anzuzeigen. Mit LGB-Signalantrieb. Einfacher Aufbau und Verkabelung. Zur Verwendung mit LGB 51750 o.ä. Höhe: 220 mm.

#### 51960 American Semaphore Signal

Simple semaphore signals could be found on railroads across the North American continent. This authentic, electrically operated model features both a moving semaphore arm and changing lights to indicate "stop" or "go." Includes LGB signal drive. For operation with LGB 51750, etc. Height 220 mm (8.7 in). Simple installation. Can be mounted to a 150 mm straight track section (10150/14150, 10153/14153, etc.)



#### 50010 Dampf- und Reinigungsflüssigkeit

Diese geruchlose, nicht färbende Flüssigkeit wird für alle LGB-Dampfentwickler empfohlen. Sie greift die Kunststoffe und Farben der LGB-Produkte nicht an, und kann sogar zum Reinigen der Züge und Gleise verwendet werden. Inhalt 250 ml.

#### 50010 Smoke and Cleaning Fluid

This odorless, non-staining fluid is recommended for all LGB smoke generators. It's safe for all LGB paints and plastics. You can even use it to clean your LGB trains and track. 250 ml.

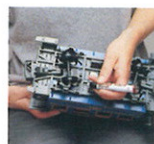

#### 50019 Pflegeöl

Ein Tropfen reicht bereits aus! Dieses Spezialöl dient zum Ölen der offenliegenden Lager und Gelenke Ihrer LGB-Fahrzeuge und Zubehörteile. Mit der dünnen Hohlzahn können Sie das Öl auch an schlecht zugänglichen Stellen punktgenau einsetzen. Das Pflegeöl greift die Kunststoffe der LGB-Fahrzeuge nicht an. Die Kappe mit Taschenclip schützt die Nadel. Inhalt 8 ml.

#### 50019 Maintenance Oil

One drop is enough! This specially formulated oil efficiently lubricates exposed bearings and friction points on your LGB trains and accessories. The precision dispensing needle makes it easy to put the oil exactly where you want it. Safe for all LGB plastics. Includes pen-style cap and pocket clip. 8 ml.



#### 50023 Service-Set

Dieses Set enthält, was Sie zur Wartung von Loks, Wagen und Gleisen benötigen: Schienenreiniger, Dampf- und Reinigungsflüssigkeit, Kreuzschlitz- und Sechskantschraubendreher.

#### 50023 Maintenance Set

Get all your LGB maintenance essentials at once! Set includes a track cleaning block, Phillips screwdriver, hex drivers and smoke/cleaning fluid.



## 51010 Graphitfett/Leitpaste

Diese Leitpaste verhindert dauerhaft Probleme mit Schienenverbindungen im Freilandbetrieb. Schmieren Sie eine kleine Menge, ungefähr erbsengroß, in jeden Schienenverbinder, wenn Sie die Gleise aufbauen. Dann kann kein Wasser eindringen und die Leitfähigkeit der Verbindung wird erhöht. Die Leitpaste kann auch verwendet werden, um quietschende Pantographen an Elloks zu schmieren. Inhalt 50 g. (Achtung! Die Paste kann Flecken verursachen. Nicht auf Teppichböden verwenden oder mit Kleidung in Berührung bringen.)

## 51010 Graphite Paste

This long-lasting paste is the solution to your outdoor track connection problems. Just put a small amount, the size of a matchhead, in the rail joiner when you connect the track sections. It keeps water out and improves conductivity. The paste can also be used on catenary wires to reduce pantograph squeaking. 50 gr. (Attention! The paste can stain. Do not use it near carpet or clothing.)



## 51015 LGB-Antikorrosionspaste

Korrosion ist der Feind jeder guten elektrischen Verbindung und führt vor allem bei Außenanlagen zu Betriebsstörungen. Um Korrosion zu vermeiden, einfach eine kleine Menge dieser praktischen Paste auf Verbindungen für Fahrstrom und LGB-Antriebe auftragen. 50 g.

## 51015 Anti-Corrosion Paste

Corrosion is the enemy of good electrical connections and good layout operations, especially outdoors. To fight corrosion, just apply a small amount of this convenient compound to your power and LGB drives. 50 gr.



## 51020 Getriebefett

Nach dem Ausbau von LGB-Getrieben müssen die Zahnräder und Lager mit diesem speziell für hohe Temperaturen und extremen Druck ausgelegten Fett geschmiert werden. Temperaturbereich -30° bis +300°. Inhalt 50 g.

## 51020 Gear Lubricant

If you service LGB gearboxes, use this highpressure, high-temperature lubricant on the internal gears and bearings. Temperature range -30° C to +300° C. 50 gr.

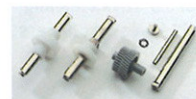

## 62006 Zahnradsatz für Getriebe B und C

Als Ersatzteil für viele ältere LGB-Loks.

## 62006 Drive Gear Set

For many older LGB locos.



## 62007 Doppelzahnrad für Mogul u. a.

Für Mogul-Loks der jetzigen Serie.

## 62007 Mogul Idler Gear Set

For current Mogul-type locos.



## 62201 Universalmotor mit kurzer Welle

Dieser Motor wird in viele zur Zeit hergestellte LGB-Loks eingebaut. Er ist auch als Ersatzteil für den Motor LGB 2200 in vielen älteren Loks geeignet. In der Bedienungsanleitung Ihrer Lok steht, welcher Motor in der Lok eingebaut ist.

## 62201 Standard Motor with Short Shaft

This motor fits many current LGB locos. It can also be retrofitted in many older locos with an LGB "2200" motor. See your loco instructions to find the correct motor for your loco.



## 62204 Universalmotor mit langer Welle

Dieser Motor wird in einige zur Zeit hergestellte LGB-Loks eingebaut. In der Bedienungsanleitung Ihrer Lok steht, welcher Motor eingebaut ist.

## 62204 Standard Motor with Long Shaft

This motor fits many current LGB locos. See your loco instructions to find the correct motor for your loco.



## 63120 Stromabnehmerkohlen mit Hülsen, 8 Stück

Stromabnehmerkohlen mit Hülsen als Ersatzteil für die meisten LGB-Loks. Packung enthält vier 14 mm lange und vier 16 mm lange Kohlen.

## 63120 Brushes, Assembled, 14 and 16 mm, 8 pieces

Pre-assembled power pick-up brushes for most LGB locos. Includes four 14 mm long brushes and four 16 mm long brushes.



## 63193 Kontakteile für Metallräder

Eine preisgünstige Möglichkeit, die meisten zweiachsigen LGB-Wagen mit Stromabnehmern auszustatten. Die Packung enthält Stromabnehmerkohlen, Halter und Befestigungsteile. Metallräder werden benötigt (LGB 67319 oder 67419).

## 63193 Electrical Contact Set, 2 pieces

The economical way to add track power pickups to most twin-axle LGB freight and passenger cars. Includes four brushes, two brush holders and screws. Requires metal wheels (LGB 67319 or 67419).



#### 63210 Schleifkontakte, 2 Stück

Diese Schleifkontakte dienen als Ersatzteil für die meisten älteren LGB-Loks (bis Bj. 1991).

#### 63210 Pick-Up Shoes, 2 pieces

These track contacts fit most older LGB locos (built 1991 or earlier).



#### 63214 Schleifkontakte, 2 Stück

Diese Schleifkontakte dienen als Ersatzteil für ältere Loks der Serie LGB 2040 (bis Bj. 1991).

#### 63214 Pick-Up Shoes, 2 pieces

These track contacts fit older LGB 2040-series locos (built 1991 or earlier).



#### 63218 Schleifkontakte, 2 Stück

Diese Schleifkontakte dienen als Ersatzteil für die meisten neueren LGB-Loks (ab Bj. 1991).

#### 63218 Standard Pick-Up Shoes, 2 pieces

These track contacts fit most newer LGB locos (built after 1991).



#### 63403 Scherenstromabnehmer, silber

Als Ersatzteil für viele LGB-Elloks.

#### 63403 Scissor Pantograph, Silver

For many LGB electric locomotives.



#### 64107 Lokkupplung

Diese komplette Kupplung passt an Loks der Serie LGB 2020.

#### 64107 Loco Coupler Set

This complete coupler set fits LGB 2020-series locos.

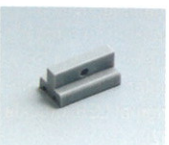

#### 56203 Isolier-Fahrdrahtklemmen, 4 Stück

Mit diesen Klemmen aus Kunststoff können Sie eine isolierte Verbindung zwischen zwei Fahrdrähten LGB 56201 herstellen.

#### 56203 Insulated Catenary Clips, 4 pieces

Use these plastic clips to make an insulated connection between two LGB 56201 Catenary Wires.

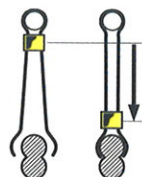

#### 56201 Oberleitungs-Fahrdraht, 12 Stück

Diese stabilen Messingdrähte werden bei den „Standard“- und „Modell“-Oberleitungen verwendet. Die Drähte weisen ein Rillenprofil auf, in das Fahrdrahtklemmen und Hänger greifen. Länge: 680 mm. Kann nach Bedarf gekürzt werden.

#### 56201 Catenary Wire, 12 pieces

These sturdy brass wires are used in both the "standard" and "model" catenary systems. The wires are fluted to fit catenary clips and hangers. Length 680 mm. Cut to required length.

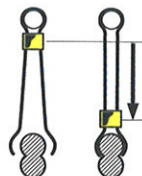

#### 56202 Oberleitungs-Tragseil, 12 Stück

An den Tragseilen wird der Fahrdraht mit Hängern aufgehängt. Zwölf Sätze mit je sieben Hängern liegen bei. Länge des Tragseils: 680 mm.

#### 56202 Catenary Support Wire, 12 pieces

These wires support the main catenary wire using hangers. Twelve sets of seven hangers are included. Wire length 680 mm.



#### 56204 Fahrdrahtklemmen, 12 Stück

Mit diesen Fahrdrahtklemmen aus Messing werden zwei Fahrdrähte LGB 56201 elektrisch leitend verbunden.

#### 56204 Catenary Clips, 12 pieces

Use these brass clips to make an electrical connection between two LGB 56201 Catenary Wires.



#### 56301 Modell Oberleitungsmast

Die Nachbildung eines modernen Oberleitungsmastes der Schweizer Bahnen. Bei diesem Modell wird der Fahrdraht an einem Tragseil aufgehängt. Der vorbildgetreue Mast besteht aus Aluminium und ist mit zwei Auslegern ausgestattet, einer für den Fahrdraht und einer für das Tragseil. Der Fahrdraht wird 225 mm über der Schienenoberkante befestigt. Zur Aufstellung des Mastes kann wahlweise der Oberleitungsmastsockel (LGB 56302) oder der Oberleitungsmastsockel, schwenkbar (LGB 56303) verwendet werden.

#### 56301 Model Catenary Mast

This LGB model is a replica of a modern catenary mast used by Swiss railroads. This system uses two wires: a catenary wire and a support wire. The catenary wire hangs from the support wire much like a highway hangs from the support cables of a suspension bridge. This authentically detailed mast features a solid aluminum post and two arms: one to hold the catenary wire and one to hold the support wire. The catenary wire is suspended 225 mm above the rails. Use the LGB 56302 Catenary Mast Base or the LGB 56303 Catenary Mast Base, tiltable, to install this mast.



## 56302 Oberleitungsmastsockel

Mit diesem Oberleitungsmastsockel können Sie den Oberleitungsmast (LGB 56301) und den Standard-Oberleitungsmast (LGB 56405) sicher mit Ihren LGB-Gleisen verbinden. Am Oberleitungsmastsockel befindet sich ein einstellbarer Steg (5,5-30 mm) zur Befestigung an den Gleisen. Die Oberleitungsmasten werden in den Oberleitungsmastsockel gesteckt und (falls erforderlich) mit der beiliegenden Schraube fixiert.

## 56302 Catenary Mast Base

This base allows you to attach the Model Catenary Mast (56301) or the Standard Catenary Mast (56405) securely to your LGB tracks. The base includes an adjustable clip (5.5-30 mm) to attach the mast to the track. The catenary mast slides into the base. If necessary, it can be secured with a screw (included).



## 56403 Anschlusskabel für Oberleitung

Mit diesem Kabel können Sie Ihre Oberleitung elektrifizieren.

## 56403 Catenary Connection Cable

Use this cable to transmit power to your catenary system.



## 56303 Oberleitungsmastsockel, schwenkbar

Ähnlich wie der Oberleitungsmastsockel (LGB 56302) ausgeführt, ist dieser zusätzlich schwenkbar. Damit können Sie Oberleitungsmasten an Strecken mit bis zu 25% Steigung aufstellen. Für Steilstrecken und Zahnradbahnen empfohlen.

## 56303 Catenary Mast Base, tiltable

Similar to the LGB 56302 Catenary Mast Base, but this base can be tilted for installation on grades of up to 25%. Recommended for steep tracks and rack railways.

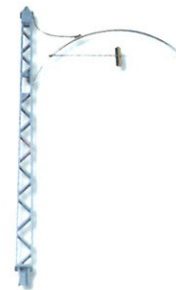

## 56405 Standard Oberleitungsmast

Die LGB-„Standard“-Oberleitung ist eine Nachbildung einer einfachen Oberleitung, wie man sie bei Straßenbahnen und auf Nebenstrecken antrifft. Sie eignet sich besonders für ebene Anlagen und ist einfach im Aufbau. Der Mast hat einen Ausleger, an dem der Fahrdrabt (LGB 56201) über einer eingleisigen Strecke befestigt wird. Zur Aufstellung des Mastes kann wahlweise der Oberleitungsmastsockel (LGB 56302) oder der Oberleitungsmastsockel schwenkbar (LGB 56303) verwendet werden. Höhe 305 mm.

## 56405 Standard Catenary Mast

The LGB "Standard" catenary system is modeled after the simple overhead wiring systems found on streetcar and short lines, and it is very easy to install. This mast has a single arm to hold LGB 56201 Catenary Wire over a single track. Use either the LGB 56302 Catenary Mast Base or the LGB 56303 Catenary Mast Base, tiltable, to install this mast. Height 305 mm.



## 56306 Oberleitungs-Quertragwerk

Überall dort, wo mehrere Gleise nebeneinander liegen und mit Fahrdrabt überspannt werden sollen, sind Oberleitungs-Quertragwerke ideal einsetzbar. Mit dem Oberleitungs-Quertragwerk können maximal 5 Gleise überspannt werden. Länge: 1000 mm, lässt sich bei Bedarf kürzen.

## 56306 Catenary Transverse Beam

In stations and other locations where several tracks run parallel to each other, the Catenary Transverse Beam simplifies catenary installation. The beam can span a maximum of 5 tracks. Length: 1,00 mm. (Can be shortened, if required.)

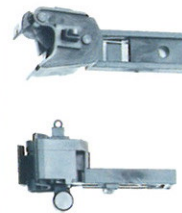

## 64193 Klauenkupplung, 2 Stück

In Amerika werden bei allen Eisenbahnen automatische Klauenkupplungen eingesetzt. Sie können Ihre LGB-Fahrzeuge vorbildgetreu mit diesen voll funktionsfähigen Kupplungen ausrüsten. Die Kupplungen passen an die meisten LGB-Fahrzeuge mit amerikanischem Vorbild, die nach 1980 hergestellt wurden. In den meisten Fällen lässt sich der Austausch einfach mit Hilfe eines Schraubendrehers bewerkstelligen. Diese stabile, weiterentwickelte Kupplung ist speziell für die hohen Anforderungen des Freilandbetriebs gebaut. Eine große Klaue und ein beweglicher Kupplungskopf sorgen für sicheres Ankuppeln, selbst in Kurven. Die Klauenkupplung kann fernbedient mit dem elektrischen Entkuppungsgleis (LGB 10560) entkuppelt werden. Sie ist voll kompatibel mit der ersten Version der LGB-Klauenkupplung.

## 64193 Knuckle Couplers, Type 2, 2 pieces

In America, the „knuckle“ coupler is the standard for all railroads, and you can add that realistic touch to your LGB trains. This working knuckle coupler fits most LGB American-prototype rolling stock built after 1980. In most cases, all you need is a screwdriver to make the change. This stronger, upgraded coupler is engineered to handle the rigors of outdoor operation. It features a large coupling claw and floating coupler head for secure coupling, even on curved and uneven track. It can be uncoupled remotely using the LGB 10560 Electric Coupler, and it is compatible with the original LGB knuckle coupler (LGB 64192).



## 56402 Standard-Mastausleger

Mit diesem zusätzlichen Ausleger können Sie den Standard-Oberleitungsmast (LGB 56405) auf zweigleisigen Strecken einsetzen.

## 56402 Standard Catenary Mast Arm

With this additional arm, you can use the LGB 56405 Standard Catenary Mast on a doubletrack line.

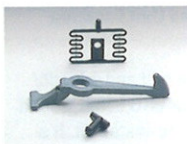

#### 64402 Kupplungshaken

Die Packung enthält Standard-Kupplungshaken, Kunststoff-Feder und Befestigungsstift.

#### 64402 Coupler Hook, Spring, Pin

Includes a standard hook, plastic spring and retaining pin.

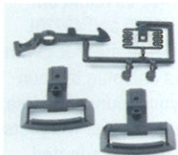

#### 64407 Universalkupplung

Diese komplette Kupplung passt an die meisten LGB-Güter- und Personenwagen.

#### 64407 Standard Coupler Set

This complete coupler set fits most LGB freight and passenger cars.

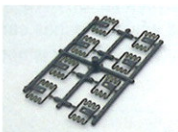

#### 64409 Kupplungsfeder, 8 Stück

Plastikfedern als Ersatzteil für LGB-Bügelkupplungen der jetzigen Serie.

#### 64409 Coupler Springs, 8 pieces

Replacement plastic springs for current LGB hook-and-loop couplers.



#### 64462 Kupplungshaken für Zahnradbetrieb, 8 Stück

Diese Spezial-Kupplungshaken verhindern, dass die Kupplungen auf den Zahnstangen schleifen. Sie sind einfach einzubauen und zum Betrieb auf Gleisen mit und ohne Zahnstange geeignet.

#### 64462 Rack Coupler Hook, 8 pieces

These special coupler hooks eliminate the noise caused by standard hooks dragging on the rack rails. They're easy to install, and they work on both rack and normal track sections.

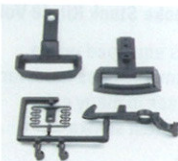

#### 64707 Lokkupplung

Diese Kupplung passt an ältere Loks der Serie LGB 2070. Feder aus Kunststoff.

#### 64707 2070-Series Coupler Set

This coupler set fits older LGB 2070-series locos. Plastic spring.



#### 64777 Amerikanische Trichterkupplung

Jetzt können Sie Ihre Wald- und Feldbahnen aus der Frühzeit der amerikanischen Eisenbahnen mit diesen vorbildgetreuen Trichterkupplungen ausstatten. (Diese Kupplungen können nicht an allen LGB-Fahrzeugen montiert werden und sind nicht auf allen LGB-Gleisanlagen einsetzbar.)

#### 64777 Link & Pin Couplers, 3 sets

Now you can model old-time American logging and field railways with these authentic link-and-pin couplers. (These couplers cannot be installed on all LGB models. They may not function properly on all LGB track arrangements.)



#### 65000 Europäisches Dampf Sound-Modul

Jetzt können Sie Ihre LGB-Lok mit digitalem Sound nachrüsten! Das Modul verbindet Geräuschelektronik, Lautstärkeregler und Lautsprecher in einem kleinen Gehäuse (60 x 68 x 23 mm). Das Modul ist so klein, dass es problemlos in die meisten LGB Güter- und Personenwagen und sogar in die Führerstände vieler LGB-Loks passt. Einfach zwei Kabel an die Gleisspannung oder die Mehrzweck-Steckdose einer Lok anschließen, und schon können Sie den digitalen LGB-Sound genießen. Das Modul bietet den echten Sound des Dampfausstoßes einer Vorbild-Dampflokomotive. Mit dem LGB-Mehrzugsystem können Sie weitere Sound-Funktionen fernbedient betätigen, so z. B. Glocke, Pflöfe, Bremsgeräusch und Ansage am Bahnsteig. Alle LGB-Sound-Module sind mit einem MZS-Sound-Decoder ausgestattet und damit für den Betrieb mit dem Mehrzugsystem vorbereitet. Im Analogbetrieb kann die Standgeräusch-Stromversorgung (LGB 65011) nachgerüstet werden, um die Standgeräusche zu hören. Mit der Sound-Modul Funktionsauslösung (LGB 65010) können Glocke und Pflöfe über Gleismagneten ausgelöst werden. Hinweis: LGB-Sound-Module sind speziell für den einfachen Selbsteinbau in einen Wagen oder den Führerstand einer Lok konzipiert. Deshalb können unsere LGB-Service-Stationen diese und andere Sound-Module nicht nachrüsten.

#### 65000 European Steam Sound Unit

Yes, you can add digital sound to your LGB loco! This advanced unit includes electronics, a volume control and a speaker all in one, compact box (60 x 68 x 23 mm). It's small enough to fit easily into most LGB freight and passenger cars or in the cab of many LGB locos. Just connect two wires to track power or to a loco multi-purpose socket, and you're ready to enjoy digital LGB sound. This unit offers an authentic steam chuff sound. With the LGB Multi-Train System, you can remotely trigger additional sounds like bell, whistle, brake sounds and conductor announcement. Like all LGB Sound Units, this unit is equipped with an "onboard" Multi-Train System decoder and does not require an additional decoder for MTS operation. For analog operation, add the LGB 65011 Sound Unit Power Storage to enjoy the standing sounds. The LGB 65012 Mogul Sound Unit Function Trigger can be added and adapted to many installations to activate bell and whistle sounds via track magnets. Hint: LGB Sound Units are engineered for easy, do-it-yourself installation in a car or loco cab. LGB factory service stations will not install these units.



### 65001 Amerikanisches Dampf Sound-Modul

Sound-Modul wie LGB 65000, jedoch mit den typischen Geräuschen einer amerikanischen Dampflokomotive. Siehe auch LGB 65000, 65001, 65002, 65003, 65004, 65011 und 17050

### 65001 American Steam Sound Unit

Sound unit like LGB 65000, but with the typical sounds of an American steam locomotive. See also LGB 65000, 65001, 65002, 65003, 65004, 65011, 65012 and 17050.



### 65002 Europäisches Diesel Sound-Modul

Sound-Modul wie LGB 65000, jedoch mit den typischen Geräuschen einer europäischen Diesellokomotive. Siehe auch LGB 65000, 65001, 65002, 65003, 65004, 65011 und 17050

### 65002 European Diesel Sound Unit

Sound unit like LGB 65000, but with the typical sounds of a European diesel locomotive. See also LGB 65000, 65001, 65002, 65003, 65004, 65011, 65012 and 17050.



### 65003 Amerikanisches Diesel Sound-Modul

Sound-Modul wie LGB 65000, jedoch mit den typischen Geräuschen einer amerikanischen Diesellokomotive. Siehe auch LGB 65000, 65001, 65002, 65003, 65004, 65011 und 17050

### 65003 American Diesel Sound Unit

Sound unit like LGB 65000, but with the typical sounds of an American diesel locomotive. See also LGB 65000, 65001, 65002, 65003, 65004, 65011, 65012 and 17050.



### 65004 Europäisches Ellok Sound-Modul

Sound-Modul wie LGB 65000, jedoch mit den typischen Geräuschen einer europäischen Ellok. Siehe auch LGB 65000, 65001, 65002, 65003, 65004, 65011 und 17050

### 65004 European Electric Loco Sound Unit

Sound unit like LGB 65000, but with the typical sounds of a European electric locomotive. See also LGB 65000, 65001, 65002, 65003, 65011, 65012 and 17050.



### 65011 Standgeräusch-Stromversorgung

Hochenergiespeicher zur Stromversorgung des Sound-Moduls (LGB 65000-65004) oder bestehender Soundlokomotiven im Analogbetrieb bei ausgeschaltetem Trafo. Damit hört man nach dem Anhalten die Standgeräusche. Beim Betrieb mit dem MZS wird die Stromversorgung nicht benötigt. Siehe auch LGB 65000, 65001, 65002, 65003, 65004, 65011 und 17050

### 65011 Sound Unit Power Storage

For analog operation, this high-energy accessory powers your LGB 65000-series sound unit when the track power is off. That lets you hear the standing sounds for a time after the loco stops. (On MTS layouts, the track is always powered, and this accessory is not necessary.) See also 65000, 65001, 65002, 65003, 65004, 65012 and 17050.



### 65012 Mogul/Sound-Modul-Funktionsauslösung

Mit diesem Bausatz können Sie die Glocke und Pfeife Ihres Sound-Moduls (LGB 65000-65004) auslösen. Die Funktionsauslösung lässt sich einfach einbauen. Sie ist für die meisten LGB-Mogul-Dampflocs vorgesehen, sowie für LGB-Güterwagen mit US-„Archbar“-Drehgestellen (LGB 67402 wie z. B. bei den Wagen LGB 43620, 43670, 48720 usw.). Einfach den Auslöser mit den beiliegenden Schrauben am Drehgestell befestigen und das Anschlusskabel in Ihr Sound-Modul einstecken. Zur Verwendung mit Sound-Schaltmagneten (LGB17050). Hinweise: Der Bausatz lässt sich einfach zum Einbau in andere Lokomotiven und Drehgestelle anpassen. Der Einbau über unseren LGB-Kundendienst ist nicht möglich. / Beim Betrieb mit dem MZS lassen sich Glocke und Pfeife ferngesteuert auslösen. / Im MZS-Betrieb wird die Funktionsauslösung nicht benötigt.

### 65012 Mogul/Sound Unit Function Trigger

You can trigger the bell and whistle/horn sounds in your LGB 6500x Sound Unit with this easy-to-install kit. It's engineered to fit most LGB Mogul locos and LGB rolling stock with "Archbar" style trucks (LGB 67402 as found on cars like the 43620, 43670 and 48720). Just attach the trigger to the truck with the included screws and plug the connecting cable into your sound unit. Use with LGB 17050 Sound Trigger Magnets. Hints: This kit can be easily adapted to other locos and styles of trucks. However, factory support for other applications is not available. On MTS layouts, the bell and whistle sounds can be triggered remotely, and this kit is not necessary.



### 65103 Normalschornstein, 18 Volt

Dieser Schornstein ist mit einem Dampfentwickler ausgestattet. Bauteile zum Nachrüsten vieler älterer Loks aus den Starter Sets liegen bei. 18 V.

### 65103 Straight Smoke Stack Kit, 18 Volt

This smoke stack is equipped with a smoke generator and includes hardware for installing the stack in many older starter set locos without smoke generators. 18 volt.



### 65154 Kobelschornstein, 18 Volt

Dieser Schornstein ist mit einem Dampfentwickler ausgestattet. Bauteile zum Nachrüsten vieler älterer Loks aus den Starter Sets liegen bei. 18 V.

### 65154 Diamond Smoke Stack Kit, 18 Volt

This smoke stack is equipped with a smoke generator and includes hardware for installing the stack in many older starter set locos without smoke generators. 18 volt.



**65203 Kobelschornstein, 18 Volt**

**65203 Funnel Smoke Stack, 18 Volt**



**65553 Schornsteineinsatz, 24 Volt**  
Für einige mit MZS-Decodern ausgestattete Loks. Weiß/weißes Kabel.

**65553 Smoke Generator, 24 Volt**  
For some MTS decoder-equipped locos. White/white cable.



**65803 Schornsteineinsatz, 18 Volt**

**65803 Smoke Generator, 18 Volt**



**65853 Schornsteineinsatz, 5 Volt**  
Dieser Dampfentwickler passt in viele LGB-Loks mit Spannungsbegrenzung. Schwarz/weißes Kabel.

**65853 Smoke Generator, 5 Volt**  
This replacement generator fits many LGB locos with voltage stabilization circuitry. Black/white cable.



**66095 LCE-3-Nachrüstset**  
Rüsten Sie Ihren LCE und Desiro mit Licht und noch mehr Zugkraft aus. Im Nachrüstset erhalten Sie ein motorisiertes Getriebe für das antriebslose Drehgestell sowie Vorder- und Rückleuchten.

**66095 LCE-3 Upgrade Kit**  
Add power and light to your LCE and Desiro train with this easy-to-install kit. Includes a complete motor block for your unpowered LCE end unit plus front and rear lights.

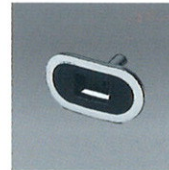

**66227 Lokpuffer, oval, 10 Stück**

**66227 Loco Buffers, Oval, 10 pieces**



**66240 RhB-Puffer, 10 Stück**

**66240 RhB Buffers, 10 pieces**



**66300 Wagenpuffer, eckig, 10 Stück**

**66300 Rolling Stock Buffers, 10 pieces**

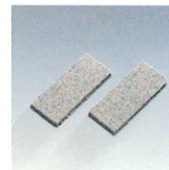

**67005 Ersatzschleifer für 50050**  
Materialschonende Reinigungsblöcke für das Schienenreinigungsgerät LGB 50050.

**67005 Track Cleaning Pads**  
Non-abrasive replacement pads for the LGB 50050 Track Cleaning Attachment.



**67267 Ersatzschleifräder für 20670**  
Materialschonende Reinigungsräder für die Schienenreinigungslok LGB 20670. Das Set enthält zwei Reinigungsräder, zwei Spurkränze und zwei Unterscheiben zur Montage.

**67267 Track Cleaning Wheels**  
Replacement cleaning wheels for the LGB 20670 Track Cleaning Locomotive. Set includes two rubberized abrasive cleaning rings, two flange discs and two locating washers.



**67300 Drehgestell,  
2 Stück**

**67300 30610-Series Trucks,  
2 pieces**



**67320 Metall Doppelspeichenradsatz, 2 Stück**  
Nachbildung der Doppelspeichenradsätze der RhB in Metallausführung. Mit diesen Radsätzen können Sie Ihre historischen Personenzüge der RhB bzw. die RhB-Bauzugwagen nachrüsten. Packung mit 2 Stück.

**67320 Double-Spoke Wheel Sets,  
Metal, 2 pieces**

These authentic, double-spoked, metal wheels are made for retrofitting on historic Rhätische passenger and MOW cars. Package of two sets.



**67301 Kunststoff-Speichenradsatz,  
2 Stück**

**67301 Spoke Wheel Sets, Plastic,  
2 pieces**



**67343 Metallradsatz klein, 2 Stück**  
Die präzise gearbeiteten Metallräder (Durchmesser: 20 mm) können an den meisten Wagen aus dem LGB-Feldbahn-Sortiment montiert werden.

**67343 FRR Wheel Sets, Metal, 2 pieces**

These precisely engineered metal wheels (20 mm diameter) fit most LGB field railroad cars.



**67302 Drehgestell,  
2 Stück**

**67302 Single-Axle Trucks,  
2 pieces**



**67370 Drehgestell, 2 Stück**

**67370 Trucks, 2 pieces**



**67380 Drehgestell, 2 Stück**

**67380 Passenger Trucks, 2 piece**



**67303 Kunststoff Doppelspeichenradsatz, 2 Stück**

**67303 Double-Spoke Wheel Sets,  
Plastic, 2 pieces**



**67401 Kunststoff-Scheibenradsatz,  
2 Stück**

**67401 Solid Wheel Sets, Plastic,  
2 pieces**



**67402 Drehgestell, 2 Stück**

**67402 Archbar Freight Trucks, 2 pieces**



**67319 Metall-Speichenradsatz,  
2 Stück**

Wechseln Sie Ihre Kunststoff-Speichenräder gegen diese schönen Metallräder aus.

**67319 Spoke Wheel Sets, Metal,  
2 pieces**

Replace your spoked plastic wheels with these handsome metal wheels.



**68501 Glühlampe, 18 Volt**

18 Volt, 15 mA, Glühlampe mit Schraubgewinde E 5,5

**68501 Screw Bulb, Yellow, 18 Volt**

18 volt, 15 mA bulb with E5.5 threaded base.





#### 67403 Kugellager-Radsatz, 2 Stück

Diese innovativen LGB-Radsätze sind mit Kugellagern ausgestattet. Dadurch wird die Reibung verringert, so dass Ihre Loks längere Züge ziehen können. Zusätzlich sind die Radsätze mit integrierten Stromabnehmern ausgestattet, was den Einbau von Beleuchtungen und Zubehör in Ihre Wagen vereinfacht. Die Packung enthält zwei Radsätze und vier Stecker zum Aufkleben.

#### 67403 Ball Bearing Wheel Sets, 2 pieces

These innovative LGB wheel sets include ball bearings to decrease friction so your loco can pull longer trains. Plus, these wheel sets include integral electrical pickups for easy wiring of lights and accessories. Package includes two wheel sets and four crimp-on connectors.



#### 67419 Metall-Scheibenradsatz, 2 Stück

Tauschen Sie Ihre Kunststoff-Scheibenräder gegen diese stabilen Metallräder aus. LGB-Metallräder sorgen für den echten Eisenbahn-Sound.

#### 67419 Solid Wheel Set, Metal, 2 pieces

Replace your solid plastic wheels with these rugged metal wheels. LGB metal wheels add the authentic clickety-clack sound of real railroad wheels.



#### 68331 Europäische Zugschlussbeleuchtung, 18 Volt

Montieren Sie diese vorbildgetreue Laterne hinten an Ihren Zug. Mit Beleuchtung für Nachtbetrieb und Warnmarkierung für den Tagbetrieb. Glühlampe und Kabel liegen bei.

#### 68331 European Marker Lantern

Install this authentic lantern on the end of your passenger or freight train. Lighted and painted sides for nighttime and daytime signaling. Bulb and socket included.



#### 68332 Amerikanische Zugschlussbeleuchtung, 18 Volt, 2 Stück

Zur Beleuchtung Ihres amerikanischen Zuges bei Nacht. Montieren Sie diese Lampen an Ihren LGB-Cabooses der Serien LGB 4065, 4075 und 4079. 18 V. Glühlampen und Fassungen liegen bei.

#### 68332 American Marker Lantern, 18 volts, 2 pieces

Light up your train at night. Install these lanterns on your LGB 4065-series, 4075-series and 4079-series cabooses. 18 volts. Sockets and lamps included.



#### 68502 Glühlampe mit Fassung, 18 Volt

Packung enthält Glühlampe, Fassung und 50 cm langes Anschlusskabel.

#### 68502 Screw Bulb Socket, 18 Volt

Includes bulb, socket and 50 cm connecting cable.

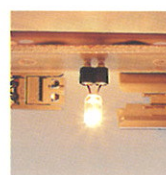

#### 68333 Wageninnenbeleuchtung 24 Volt

Beleuchten Sie Ihre LGB-Personenwagen mit dieser einfach einzubauenden Innenbeleuchtung. Die Packung enthält eine Lampe, Befestigungsschrauben und zwei Anschlusskabel. Stecken Sie ein Kabel in Ihre LGB-Lok und führen Sie das andere Kabel zum nächsten Wagen. Flachstecker. Steck-Glühlampe (LGB 68513) liegt bei.

#### 68333 Interior Lighting Set, Flat Connector

Light up your LGB passenger cars with this easy-to-install lighting set. Includes one light, mounting screws and two connecting cables. Just plug one cable into the multi-purpose socket found on most LGB locos and the other cable into the next car. Flat-type connector. Plug-in bulb (LGB 68513) included.



#### 68511 Steckglühlampe klar, 5 Volt

Klare Steckglühlampe, 5 Volt, 33 mA.

#### 68511 Plug-In Bulbs, Clear, 5 Volt

Clear, 5 volt, 33mA, plug-in bulb.



#### 68512 Steckglühlampe rot, 5 Volt

Rote Steckglühlampe, 5 Volt, 33 mA.

#### 68512 Plug-In Bulbs, Red, 5 Volt

Red, 5 volt, 33 mA, plug-in bulb.



#### 68513 Steckglühlampe klar, 24 Volt

Klare Steckglühlampe, 24 Volt, 50 mA.

#### 68513 Plug-In Bulbs, Clear, 24 Volt

Clear, 24 volt, 50 mA, plug-in bulb.



#### 68514 Steckglühlampe rot, 24 Volt

Rote Steckglühlampe, 24 Volt, 50 mA.

#### 68514 Plug-In Bulbs, Red, 24 Volt

Red, 24 volt, 50 mA, plug-in bulb.



#### 68570 F7-Lok-Verbindungskabel

Mit diesem Verbindungskabel können Sie A- und B-Unit Ihrer F7-Lokomotive elektrisch verbinden. Ein Kabel dient zur Stromversorgung der B-Unit, während das andere Kabel den Sound vom Verstärker der B-Unit zum Lautsprecher in der A-Unit überträgt.

#### 68570 F7 Connection Cable Set

Includes two cables - one two-wire track power cable and one four-wire electronics cable - for connecting LGB F7 "A" and "B" units.

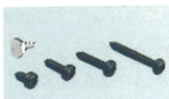

## 69002 Schraubenset, 100 Stück

Ca. 100 selbstschneidende Schrauben in verschiedenen Größen.

## 69002 Screws, Assorted, 100 pieces

Approximately 100 self-tapping screws in assorted sizes.



## 69104 Haftreifen, 37,5 mm, 10 Stück

In der Anleitung Ihrer Lok steht, welcher Haftreifen auf Ihre Lok passt.

## 69104 Traction Tires, 37.5 mm, 10 pieces

See your loco instructions for the correct traction tire.



## 69184 Haftreifen, 46,5 mm, 10 Stück

In der Anleitung Ihrer Lok steht, welcher Haftreifen auf Ihre Lok passt.

## 69184 Traction Tires, 46.5 mm, 10 pieces

See your loco instructions for the correct traction tire.



## 69572 Tender mit Sound, schwarz

Mit diesem Tender können Sie die Loks aus den meisten LGB-Starter Sets ganz einfach mit Sound ausrüsten und gleichzeitig deren Zugkraft erhöhen. Der Tender ist mit einem starken Motor ausgestattet. Eine digitale Sound-Elektronik gibt die Geräusche des Dampfaustrittes, der Glocke und der Pfeife wieder. Über einen Regler können Sie die Lautstärke für den Betrieb im Haus oder im Freien einstellen (Kein Ein-/Aus-Schalter für Sound). Zwei Mehrzweck-Steckdosen. Ein Gleismagnet zum Auslösen der Glocke und Pfeife und ein Aufkleber zur individuellen Gestaltung liegen bei. Länge über Puffer 22 cm.

## 69572 Tender with Sound and Stickers, Black

It's easy to add power and sound to most European-style LGB starter set locos with an LGB motorized tender. This tender has a big motor powering all four wheels. Digital electronics generate steam, bell and whistle sounds. An adjustable volume control lets you set the sound level for indoors or outdoors. (No on/off switch.) Two multi-purpose sockets. The tender also includes a track-mounted bell/whistle trigger and customizing stickers. Length over the buffers 22 cm.



## 51400 Familie

Für die Eltern ist die Bahnfahrt der Weg zur Arbeit. Für die Kinder ist sie ein Abenteuer.

## 51400 Family Figures

For the parents, the train is the way to work. For the kids, the train is an adventure.



## 51404 Arbeiter-Figuren

Ob beim Gleisbau oder auf anderen Baustellen Ihrer LGB-Anlage – diese Figuren warten nur darauf, an die Arbeit zu gehen. Das benötigte Arbeitsmaterial bringen sie gleich selbst mit.

## 51404 Worker Figures

Whether building tracks or working on other construction on your LGB layout, these figures are ready to get to work. They even brought their own building materials.



## 51405 Schweizer Bahnpersonal

Was wäre ein Bahnhof ohne Bahnpersonal. Mit diesen Figuren können Sie Ihre Bahnhöfe beleben. Dieses Set eignet sich zur Darstellung realistischer Szenen und sollte auf keiner LGB-Anlage nach RhB-Vorbild fehlen.

## 51405 Swiss Railroad Worker Figures

Can you imagine a railroad station without railroad employees? Bring life and realism to your LGB Rhätische Bahn layout with these figures.



## 51406 Amerikanische Figuren, sitzend

Mit diesen sitzenden Figuren können Sie Bahnhofsbenke und ihre amerikanischen Personenzüge beleben. (Bänke liegen nicht bei.)

## 51406 American Figures, Seated

These seated figures can be placed on the benches in stations and inside American passenger cars. Benches not included.



## 51420 Touristen, sitzend

Die Touristen genießen den Sonnenschein und die frische Luft in den Bergen. (Bänke liegen nicht bei.)

## 51420 Tourist Figures, Seated

Enjoy the sunshine and fresh air in the mountains! Benches not included.



**51430 Arbeiter, Set 1**

Bei der Eisenbahn gibt es immer viel zu tun. Packen wir's an.

**51430 Worker Figures, Set 1**

There's always heavy work around a railroad. These guys will get it done.



**51440 Bahnarbeiter**

Die Instandhaltung der Bahnanlagen ist harte Arbeit, doch die LGB-Figuren haben das nötige Werkzeug.

**51440 Railroad Worker Figures**

Railroad work is hard work, but this crew has the tools for the job.



**51470 Reisende, sitzend, Set 1**

Im Zug trifft man viele interessante Leute. (Bänke liegen nicht bei.)

**51470 Passenger Figures, Seated, Set 1**

Your passenger train needs real passengers. Benches not included.



**52290 Gepäckträger mit Gepäck**

Die Gepäckträger haben eine Menge Koffer und Taschen zu bewältigen.

**52290 Porter Figures, Luggage**

The station crew has a lot of luggage to load.



**52390 Reisende, sitzend, Set 2**

Im Zug kann man sich ausruhen und die Reise genießen. (Bänke liegen nicht bei.)

**52390 Passenger Figures, Seated, Set 2**

On a train, you can sit, relax and unwind. Benches not included.



**52400 Bahnpersonal**

Das Bahnpersonal sorgt dafür, dass die Züge pünktlich ankommen.

**52400 Train Crew Figures**

The crew is always busy keeping the train on schedule.



**52430 Arbeiter, Set 2**

Die Streckenarbeiter benötigen schweres Werkzeug, um die Schienen zu verlegen.

**52430 Worker Figures, Set 2**

Track workers need big tools to handle the big steel rails.



**52443 Orient Express-Figuren, sitzend**

Sind Ihre Mitreisenden Schriftsteller oder Spione? (Bänke liegen nicht bei.)

**52443 Orient Express Figures, Seated**

Are your fellow travelers salesmen or spies? Benches not included.



**52445 Speisewagen-Figuren, sitzend**

Speisewagen sind bei den Fahrgästen sehr beliebt. (Bänke liegen nicht bei.)

**52445 Dining Figures, Seated**

Passengers love spending time in the dining cars. Benches not included.



**52450 Nostalgie-Figuren sitzend, Set 2**

Diese nostalgischen Figuren bringen Leben auf Ihre Anlage. (Bänke liegen nicht bei.)

**52450 1900s Figures, Seated, Set 2**

Add life to your layout with authentic figures. Benches not included.



**54403 Deutsche Zugbesatzung**

Die klassischen Uniformen passen zu den stilvollen Zügen aus vergangenen Tagen.

**54403 German Train Crew Figures**

Their classic clothing matches the classic livery of their trains.

## LGB Depesche

Die traditionsreiche LGB Hauszeitschrift erscheint seit Anfang 2005 als LGB Magazin in einem modernen Gewand. Ein internationales Team mit Redakteuren aus Deutschland, Österreich, der Schweiz und Nordamerika sorgt dafür, dass die LGB Freunde eine informative und zugleich unterhaltsame Zeitschrift erhalten. Sie werden brandaktuell mit den neuesten Informationen rund um die LGB versorgt. Aber natürlich kommen auch Tipps und Tricks, LGB Anlagenvorstellungen und Berichte von den Vorbildern unserer Modelle nicht zu kurz. Abgerundet wird das Magazin durch die Vorstellung aktueller Neuheiten und durch Beiträge von und über LGB Freunde. Die LGB Depesche erscheint viermal im Jahr – inhaltsgleich in deutscher und englischer Sprache.

### Haben wir Ihr Interesse geweckt?

Die LGB Depesche ist im guten Fachhandel erhältlich. Sie können sie aber auch direkt bei LGB abonnieren. Übrigens: Allen Mitgliedern des LGB Clubs wird die LGB Depesche als Teil der Club-Leistungen regelmäßig zugesendet.

#### LGB Depesche Aboverwaltung

Telefon: +49 7161 608-213  
Fax: +49 7161 608-308  
E-Mail: [depesche@lgb.de](mailto:depesche@lgb.de)

## LGB Depesche

The LGB house magazine is rich in tradition and has been appearing since the start of 2005 as an LGB magazine in a modern look. An international team with editors from Germany, Austria, Switzerland, and North America makes sure that LGB enthusiasts receive an informative magazine that is also entertaining. You'll get the latest and most up-to-date information all about LGB. Of course, you also get tips and tricks, descriptions of LGB layouts, and reports about the prototypes for our models. The magazine is rounded out with the presentation of current new items and articles contributed from and about LGB enthusiasts. The LGB Depesche comes out four times a year with the same content in German and English.

### Have we awakened your interest?

The LGB Depesche is available in good stores everywhere. You can also subscribe to it directly from LGB. And: All members of the LGB Club are regularly sent the LGB Depesche as part of the club services.

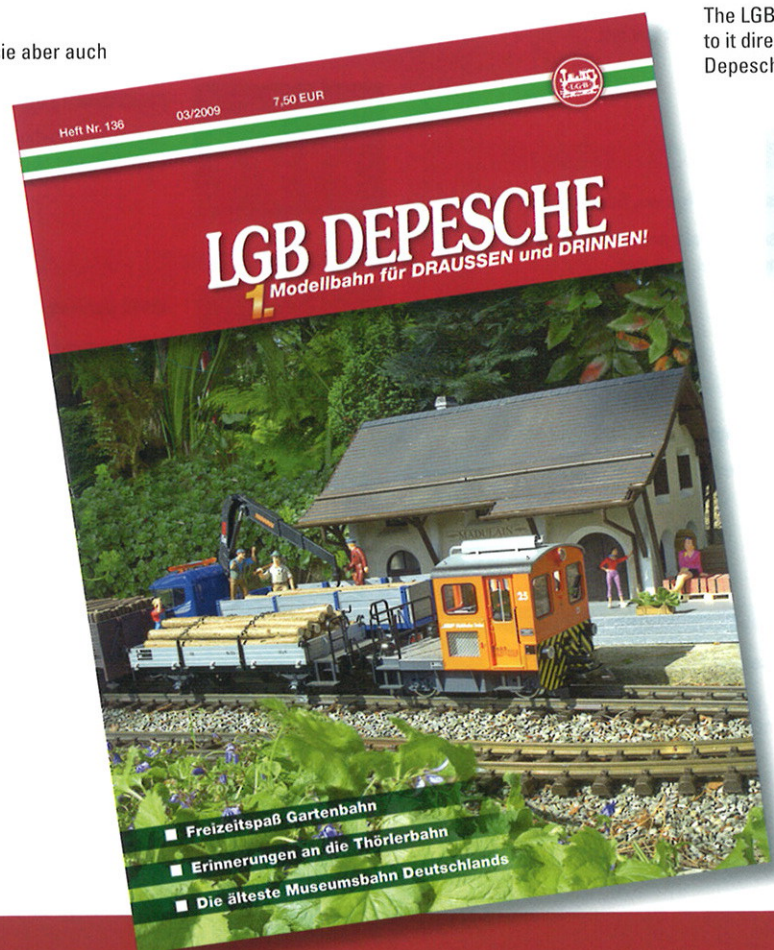

#### LGB Depesche Subscription Management

Telephone: +49 7161 608-213  
Fax: +49 7161 608-308  
E-mail: [depesche@lgb.de](mailto:depesche@lgb.de)



## LGB Club

Seit Januar 2006 gibt es für alle LGB Freunde den LGB Club. Eine Club-Mitgliedschaft hat für Sie viele Vorteile: Sie erhalten interessante Informationen rund um die LGB und können Exklusivmodelle erwerben, die ausschließlich für Club Mitglieder produziert werden. Mit einem speziellen Bestellschein können Sie diese Modelle bei Ihrem Fachhändler bestellen und dort nach der Auslieferung abholen. Die aktuellen LGB-Club-Modelle finden Sie in unserem Katalog.

**Für einen Jahresbeitrag von € 56,00 erhalten Sie folgende Club-Leistungen:**

- den LGB Jahreskatalog
- ein Abonnement der LGB Depesche (bestehende Abos können kostenfrei umgewandelt werden)
- LGB-Club-News
- Zusendung von neu erschienenen Prospekten
- Möglichkeit zur Bestellung der jährlichen LGB-Club-Sondermodelle
- jährliche Clubkarte
- vergünstigten Eintritt für ausgewählte Modellbahnfachmessen und Museen

Wenn Sie sich für eine Mitgliedschaft im LGB Club interessieren, wenden Sie sich bitte an:

### LGB Club

Telefon: +49 7161 608-213  
 Fax: +49 7161 608-308  
 E-Mail: club@lgb.de

**Wir freuen uns auf ein Wiedersehen im LGB Club.**



## LGB Club

There has been an LGB Club for all LGB enthusiasts since January of 2006. A Club membership has many advantages for you: You receive interesting information all about LGB and can purchase exclusive models produced only for club members. You can order these models at your authorized dealer with a special order form and you can pick them up at the dealer after they have been delivered. The current LGB Club models can be found in our catalog.

**For a yearly membership fee of \$ 56.00 you will receive the following club services:**

- The annual LGB catalog
- A subscription to the LGB Depesche (existing subscriptions can be switched over at no charge)
- The LGB Club News
  - A mailing of new brochures
  - The possibility of ordering the annual LGB Club special models
  - The annual club card
  - Price savings on entry to selected model railroad shows and museums

If you would be interested in a membership in the LGB Club, please contact us at:

### LGB Club

Telephone: +49 7161 608-213  
 Fax: +49 7161 608-308  
 E-mail: club@lgb.de

**We look forward to seeing you again in the LGB Club.**

# LGB-Club-Modelle | LGB Club Models

## LGB-Club-Modelle

In jedem Jahr produziert LGB ausgewählte Modelle für Mitglieder des LGB CLUB. Mit diesen Produkten widmen wir uns bei höchster Vorbildtreue Klassikern der Eisenbahngeschichte und bieten so ein ganz besonderes Erlebnis für wirkliche Fans. Möchten Sie in den Genuss kommen, jährlich ein kostbares Sammlerstück erwerben zu können, so würden wir uns freuen, Sie bald im LGB CLUB zu begrüßen.



### 31520 RhB Personenwagen 2. Klasse

Personenwagen 2. Klasse der RhB in der Ausführung der Epoche IV. Die so genannten Stahlwagen prägten über viele Jahre das Erscheinungsbild der RhB-Reisezüge. Vollständige Neukonstruktion in authentischer Farbgebung und Bedruckung. LGB-CLUB® Modell. Metallradsätze. Länge über Puffer 66 cm.

### 31520 RhB 2nd Class Passenger Car

2nd class passenger car of the RhB in the livery of epoch IV. These steel cars were typical of RhB passenger trains for many years. Complete new design with authentic color scheme and lettering. LGB CLUB® model. Metal wheelsets. Length over the buffers 66 cm.



## LGB Club Models

Each year LGB produces selected models for members of the LGB CLUB. These products allow us to devote ourselves with the highest level of prototypical accuracy to classics of railroading history and thereby offer a very special experience for real fans. If you would like to enjoy being able to purchase a precious collectors piece each year, we would be happy to greet you soon in the LGB CLUB.



### 40835 RhB Kesselwagen Uah8133, gealtert

RhB Kesselwagen der Epoche IV mit Patinierung. Bei der Bahn weisen alle Fahrzeuge bereits nach wenigen Einsatztagen unübersehbare Betriebsspuren auf. Witterungseinflüsse, Bremsstaub und Öl sind dafür verantwortlich. Vorbildgerecht gealtertes LGB-CLUB® Modell. Metallradsätze. Länge über Puffer 48 cm.

### 40835 RhB Tank Car Uah8133, wheathered

RhB tank car of epoch IV with realistic aging. All rolling stock used on a railroad shows the obvious signs of use after just a few days. The effect of the weather, brake dust and oil are the causes. Prototypically aged LGB CLUB® model. Metal wheelsets. Length over the buffers 48 cm.



**N V**

**45920 DB Rungenwagen, Beladung Kabelrolle**

Epoche V-Modell eines vierachsigen Rungenwagens der Deutschen Bahn. Der Wagen ist mit Kabelrollen beladen. Wechselpufferbohlen zur Umrüstung auf Mittelpuffer liegen bei. Dieses Modell wird ausschließlich für LGB-CLUB® Mitglieder gefertigt. Metallradsätze. Länge über Puffer 66 cm.

**45920 DB Flatcar w. Cable Reel**

Epoch V model of a four-axle flat car of the Deutsche Bahn. The car is loaded with cable drums. Exchangeable buffer beams for conversion to center buffers are included. This model is exclusively produced for LGB CLUB® members. Metal wheelsets. Length over the buffers 66 cm.

**N IV**

**40093 RhB Niederbordwagen Barit Kk-w 7324**

Zweiachsiger Niederbordwagen der Rhätischen Bahn in der Ausführung der Epoche IV. Die Seitenwände des Wagens sind mit Werbung für die Barit AG bedruckt. Authentisches Modell mit vorbildgerechter Lackierung. Dieses Modell wird ausschließlich für LGB-CLUB® Mitglieder gefertigt. Metallradsätze. Länge über Puffer 33,5 cm.

**40093 RhB Low Side Gondola Barit Kk-w7324**

Two-axle low-side gondola of the Rhätische Bahn in the livery of epoch IV. The side walls of the car are printed with advertising for Barit AG. Authentic model with prototypical paint scheme. This model is exclusively produced for LGB CLUB® members. Metal wheelsets. Length over the buffers 33.5 cm.



**42916 LGB-CLUB® Boxcar 2007**

LGB-CLUB® Boxcar, Jahreswagen 2007. Typischer amerikanischer Boxcar mit großflächiger Werbung für den LGB-CLUB®. Besonders aufwändige mehrfarbige Bedruckung. Exklusiv für die Mitglieder des LGB-CLUB® erhältlich. Metallradsätze. Länge 46 cm.

**42916 LGB-CLUB® Boxcar 2007**

LGB-CLUB® boxcar, car of the year 2007. Typical American boxcar with large advertising for the LGB CLUB®. Complex coloring and lettering. This model is exclusively available for members of the LGB CLUB®. Metal wheelsets. Length 46 cm.

# LGB im Internet | LGB on the Internet

[www.lgb.de](http://www.lgb.de)

Den LGB Katalog gibt es nur einmal im Jahr, dadurch können Sie alle unterjährigen Angebote, Termine und Neuheiten hier nicht finden. Um trotzdem immer aktuell informiert zu sein, empfehlen wir Ihnen den regelmäßigen Besuch der LGB Webseiten unter [www.lgb.de](http://www.lgb.de) im Internet.

Neben der Aktualität bieten die LGB Seiten auch noch weitere Funktionalitäten, die ein Katalog nicht erfüllen kann. So nennt Ihnen eine Suchfunktion Ihren nächsten LGB Händler und in der Produktdatenbank können Sie die Verfügbarkeit der Artikel in unserem Lager überprüfen. Natürlich finden Sie auch laufend gepflegte Liefertermin- und Preislisten, Messe- und Seminartermine, Servicehinweise, Informationen zum LGB Club und die Möglichkeit, aktuelle Prospekte herunterzuladen.

Auch für die internationalen LGB Freunde befinden sich gesonderte Webseiten in Vorbereitung. Die englischsprachige Version finden Sie demnächst unter [www.lgb.com](http://www.lgb.com).

[www.lgb.de](http://www.lgb.de)

The LGB only comes out once a year, so you cannot find all of the offers, deadlines, and new items here during the year. We recommend that you regularly visit the LGB Web pages at [www.lgb.de](http://www.lgb.de) on the Internet so that you always have current information.

In addition to being current, the LGB pages also offer still other useful features that cannot be fulfilled by a catalog. A search function will give you the nearest LGB dealer and in the product database you can check on the availability of items in our warehouse. Of course, you'll also find delivery date lists and price lists, show and seminar dates, service tips, information about the LGB Club, and the possibility to download current brochures. All of this is kept up-to-date on an ongoing basis.

Special Web pages are being prepared for international LGB enthusiasts too. The English language version will be appearing soon at [www.lgb.com](http://www.lgb.com).







## Über LGB

Menschen, die gerne bei Wind und Wetter draußen sind, die ihren Garten lieben und sich trotzdem ihrem Hobby – der Modellbahn – widmen wollen, sind fasziniert von der Lehmann Gartenbahn. Diese Faszination ist unser Antrieb und Bestandteil einer Vision, die wir mit ihnen teilen möchten.

## Tradition

In der fast 130-jährigen Unternehmensgeschichte entwickelte sich die LGB von einer kleinen familienbetriebenen Spielzeugmanufaktur in Brandenburg

zu einem weltweit bekannten Produzenten von innovativem Blechspielzeug. Ab 1968 widmete sich das Unternehmen der ersten Großbahn in der Baugröße G, was in den darauffolgenden Jahren weltweit zu unvergleichlichem Wachstum führte. Seit 2008 gehört die LGB zu Märklin und ist die weltweit meistverkaufte Gartenbahn für drinnen und draußen.

## Qualität

Zur Herstellung unserer Modellbahnen, die für den Einsatz draußen und drinnen konzipiert sind, verwenden wir beste Materialien und Herstellungstechniken. Unter Einhaltung höchster internationaler Qualitätsnormen fertigen wir technisch hochwertige, robuste Produkte, die seit vielen Jahren weltweit für höchste Kundenzufriedenheit und Spielspaß stehen.

## Innovation

Unser LGB Programm – mit über 600 hochwertigen Modellbahn-Artikeln der Baugröße G – wird aufgrund eines hohen Maßes an Ingenieurwissen und einer qualitativen Produktion ständig erweitert. Unser Ziel ist es, dank Anregungen und Engagement unserer treuen LGB Fans unsere bestehenden Produkte zu verbessern und Neuerungen zu liefern, die sich in ihre Spielwelt einfügen lassen.

## LGB Erlebnis

Die LGB bietet ein Modellbahnerlebnis für Groß und Klein. Hier können Freunde im Garten zusammenkommen und ihrem Hobby nachgehen, Familien können gemeinsam mit ihren Kindern spielen. LGB lässt sich wunderbar in ihre reale Gartengestaltung integrieren.

**Ein echtes interaktives Spielerlebnis – das ist LGB.**

## About LGB

People, who like to be outdoors in the wind and weather, who love their garden and yard and who still want to devote themselves to their hobby of model railroading, are fascinated by the Lehmann garden railway. This fascination is our driving force and a component part of a vision we would like to share with you.

## Tradition

In the almost 130 year history of the firm, LGB developed from a small family owned toy manufacturer in Brandenburg to a world famous producer of innovative sheet metal toys. Starting in 1968, the firm devoted itself to the first large railroad system in G Scale, which in the years that followed led to incomparable growth worldwide. LGB has belonged to Märklin since 2008 and is the best selling garden railway system for indoors and outdoors worldwide.

## Quality

We make use of the best materials and manufacturing technology to produce our model railroad system, which is designed for use indoors and outdoors. By adhering to the highest international standards for quality, we manufacture products that are technically of high quality and that are sturdy, products that have represented the highest levels of customer satisfaction and enjoyment during play for years.

## Innovation

Our LGB program – with over 600 high quality model railroad items in G Scale – is constantly being expanded as a result of a high degree of engineering know-how and quality production methods. Our goal is make use of the ideas and commitment of our loyal LGB fans to improve our existing products and to deliver new items that can be added to your world of play.

## The LGB Adventure

LGB offers a model railroad adventure for both big and little people. Here, friends can come together in the garden or the yard and pursue their hobby, and families can play together with their children. LGB can be integrated in a wonderful way into your garden and yard landscaping.

**A genuine, interactive play experience – that's LGB.**

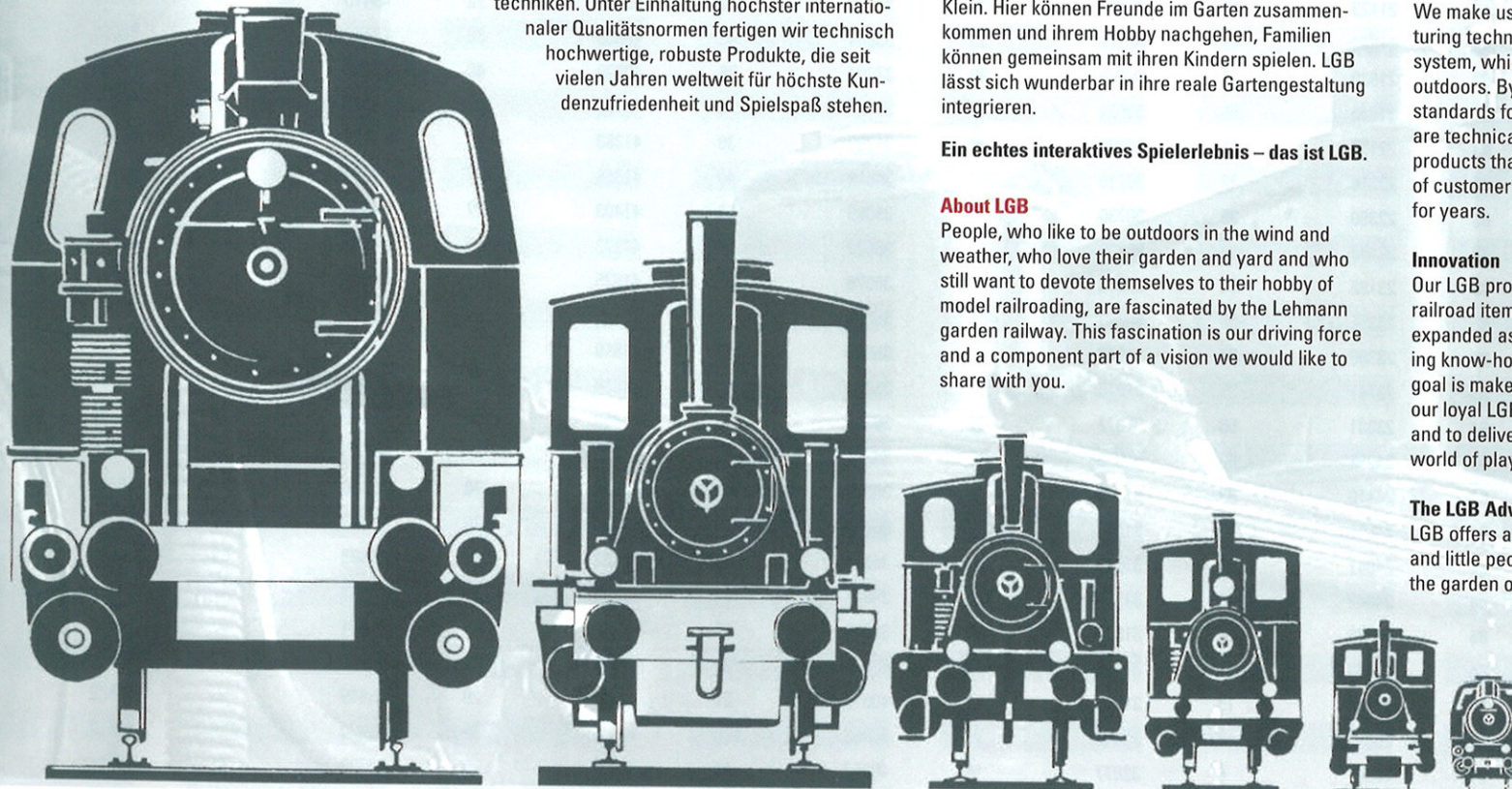

1 (LGB)  
45 mm

0  
32 mm

HO  
16,5 mm

TT  
12 mm

N  
9 mm

Z  
6,5 mm

Baugröße / Scale name  
Spurweite / Gauge

# Sortimentsübersicht 2009 | LGB program overview 2009

Art.-Nr. Art.-No.	Seite Page	Art.-Nr. Art.-No.	Seite Page	Art.-Nr. Art.-No.	Seite Page	Art.-Nr. Art.-No.	Seite Page	Art.-Nr. Art.-No.	Seite Page	Art.-Nr. Art.-No.	Seite Page	Art.-Nr. Art.-No.	Seite Page	Art.-Nr. Art.-No.	Seite Page
10000	78	10710	81	19902	74	27510	25	32190	48	40594	27	42633	22	47690	70
10001	78	11000	81	19903	74	28003	12	32310	66	40675	58	42634	9	47723	61
10002	78	11002	81	20271	34	28004	12	32420	31	40806	55	42916	109	47890	46
10003	78	11020	81	20313	65	28432	37	32520	38	40813	46	43120	20	47917	60
10004	78	11040	82	20405	36	29650	13	32734	8	40835	108	43210	24	48680	61
10005	78	11152	82	20930	64	30310	68	33610	16	40853	59	43213	19	50010	95
10006	78	11500	82	20940	64	30510	40	33613	17	40880	45	43300	30	50019	95
10007	78	12000	82	21392	35	30513	40	33624	30	40883	72	43310	20	50023	95
10015	78	12010	82	21423	37	30520	39	33663	42	40884	72	43410	24	50040	85
10020	78	12040	82	21670	49	30523	39	33664	42	40893	30	43520	7	50050	85
10040	79	12050	82	21930	7	30553	38	33704	26	40920	46	43543	59	50110	86
10050	79	12060	82	21940	65	30674	41	33736	8	41100	23	43653	60	50130	86
10070	79	12070	83	22150	11	30700	26	34250	39	41283	33	43880	44	50131	86
10080	79	12100	83	22310	72	30710	26	34513	40	41354	27	44410	24	50140	86
10090	79	12150	83	22390	35	30730	18	35005	52	41403	27	44540	60	50160	86
10150	79	12260	83	22450	36	30803	57	35071	50	41573	45	44880	43	50161	86
10151	79	12360	83	23196	54	30813	57	35078	51	41675	61	45000	21	50170	86
10152	79	13000	83	23355	52	30843	56	35079	51	41803	55	45140	43	50220	86
10153	79	13100	83	23390	34	31040	16	35093	48	41810	43	45143	44	50300	95
10210	80	13200	83	23741	25	31076	31	35358	17	41834	29	45408	28	50330	92
10220	80	15000	84	23881	58	31077	32	36310	68	41853	59	45409	28	50340	92
10250	80	16000	84	24253	50	31090	15	36313	67	41890	71	45683	54	50356	93
10260	80	16050	84	24410	33	31350	15	36314	67	41920	70	45690	21	50366	93
10310	80	16150	84	24812	6	31520	108	36315	68	41923	70	45880	69	50370	93
10315	80	17010	84	24841	10	31523	38	36316	66	42123	48	45883	69	50500	93
10319	80	17050	84	24842	10	31553	39	37675	41	42124	20	45893	47	50520	93
10320	80	17100	85	25196	56	31623	32	39075	15	42230	26	45894	47	50550	93
10340	80	18000	84	25253	53	31710	18	40049	22	42266	19	45895	47	50560	93
10520	81	18020	85	25811	13	31903	41	40075	21	42355	29	45919	53	50600	93
10560	81	18050	85	25812	13	32040	14	40093	109	42430	52	45920	109	50610	93
10600	81	18150	84	26801	6	32077	14	40253	44	42523	9	46833	71	50611	94
10610	81	19901	74	27211	11	32078	14	40353	19	42610	23	46893	45	50612	94

# Pictogram overview | Piktogrammübersicht



Art.-Nr. Art.-No.	Seite Page	Art.-Nr. Art.-No.	Seite Page	Art.-Nr. Art.-No.	Seite Page	Art.-Nr. Art.-No.	Seite Page	Art.-Nr. Art.-No.	Seite Page
50613	94	52430	105	62007	96	66240	101	70400	4
50614	94	52443	105	62201	96	66300	101	70403	5
50650	94	52445	105	62204	96	67005	101		
50720	87	52450	105	63120	96	67267	101		
50730	87	54403	105	63193	96	67300	102		
51010	96	55006	88	63210	97	67301	102		
51015	96	55015	88	63214	97	67302	102		
51020	96	55016	89	63218	97	67303	102		
51070	87	55021	89	63403	97	67319	102		
51233	87	55022	89	64107	97	67320	102		
51235	88	55024	89	64193	98	67343	102		
51400	104	55025	90	64402	99	67370	102		
51404	104	55026	89	64407	99	67380	102		
51405	104	55027	90	64409	99	67401	102		
51406	104	55045	91	64462	99	67402	102		
51420	104	55050	91	64707	99	67403	103		
51430	105	55055	92	64777	99	67419	103		
51440	105	55081	91	65000	99	68331	103		
51470	105	55090	92	65001	100	68332	103		
51570	94	55106	92	65002	100	68333	103		
51750	87	56201	97	65003	100	68501	102		
51800	87	56202	97	65004	100	68502	103		
51910	94	56203	97	65011	100	68511	103		
51920	95	56204	97	65012	100	68512	103		
51940	94	56301	97	65103	100	68513	103		
51950	95	56302	98	65154	100	68514	103		
51960	95	56303	98	65203	101	68570	103		
52120	88	56306	98	65553	101	69002	104		
52121	88	56402	98	65803	101	69104	104		
52290	105	56403	98	65853	101	69184	104		
52390	105	56405	98	66095	101	69572	104		
52400	105	62006	96	66227	101	70302	5		



Dampfentwickler  
Smoke generator



Dampfentwickler. Funktion schaltbar.  
Smoke generator. Switchable feature.



Mit MZS-Decoder onboard ausgestattet.  
Equipped with onboard MTS decoder.



DCC-Schnittstelle  
DCC Decoder interface



Sound  
Sound



Mit Beleuchtung  
With lighting



Epoche I / Era I 1835 – 1920  
Epoche II / Era II 1920 – 1945  
Epoche III / Era III 1945 – 1970  
Epoche IV / Era IV 1970 – 1990  
Epoche V / Era V 1990 – 2006  
Epoche VI / Era VI 2006 bis heute / until now



LGB-Clubmodelle können nur von Mitgliedern  
des LGB-CLUBs erworben werden.  
LGB Club models are available exclusively to  
members of the LGB Club.



LGB ist eine eingetragene Marke von Gebr. Märklin & Cie. GmbH, Deutschland. Union Pacific, Rio Grande und Southern Pacific sind eingetragene Markenzeichen der Union Pacific Railroad Company. Andere Marken sind ebenfalls geschützt.

© 2009 Gebr. Märklin & Cie. GmbH

LGB is a registered trademark of Gebr. Märklin & Cie. GmbH, Germany. Union Pacific, Rio Grande and Southern Pacific are registered trademarks of the Union Pacific Railroad Company. Other trademarks are the property of their owners.

© 2009 Gebr. Märklin & Cie. GmbH

Gebr. Märklin & Cie. GmbH  
Stuttgarter Straße 55 - 57  
73033 Göppingen  
Deutschland

[www.lgb.de](http://www.lgb.de)

Änderungen und Liefermöglichkeit sind vorbehalten. Preis-, Daten- und Maßangaben erfolgen ohne Gewähr. Irrtümer und Druckfehler vorbehalten, eine Haftung wird diesbezüglich ausgeschlossen.

Bei den Abbildungen handelt es sich teilweise um Handmuster.

Die Serienproduktion kann in Details von den abgebildeten Modellen abweichen.

Mit Erscheinen dieses LGB Katalogs werden alle früheren LGB Kataloge ungültig.

**Sollte diese Ausgabe keine Preisangaben enthalten, fragen Sie bitte Ihren Fachhändler nach der aktuellen Preisliste.**

Alle Rechte vorbehalten. Nachdruck, auch auszugsweise, verboten.

© Copyright by  
Gebr. Märklin & Cie. GmbH.  
In Deutschland hergestellt.

17799 – 09 2009

**Unverbindlich empfohlener  
Verkaufspreis € 6,00**

Gebr. Märklin & Cie. GmbH  
Stuttgarter Straße 55 - 57  
73033 Göppingen  
Deutschland

[www.lgb.de](http://www.lgb.de)

We reserve the right to make changes and delivery is not guaranteed. Pricing, data, and measurements may vary. We are not liable for mistakes and printing errors.

Some of the models shown in the photographs are hand samples. The regular production models may vary in details from the models shown.

The publication of this LGB catalog cancels all previous LGB catalogs.

**If these edition of the presentation book does not have prices, please ask your authorized dealers for the current price list.**

All rights reserved. Copying in whole or part prohibited.

© Copyright by  
Gebr. Märklin & Cie. GmbH.  
Printed in Germany.

17799 – 09 2009

**Suggested Retail Price  
€ 6,00**

